



ВСЯ ПРОДУКЦИЯ
СЕРТИФИЦИРОВАНА



СЕРВИСНОЕ
ОБСЛУЖИВАНИЕ



ГАРАНТИЯ
2 ГОДА



Система Heisskraft-pump

Насосы для водоснабжения и повышения давления

Технический каталог

СОДЕРЖАНИЕ

ПОВЫСИТЕЛЬНЫЕ НАСОСЫ СЕРИИ НКУ-В	2
САМОВСАСЫВАЮЩИЕ ОДНОСТУПЕНЧАТЫЕ ЦЕНТРОБЕЖНЫЕ НАСОСЫ JHP	6
Общие сведения.....	6
Данные электродвигателей.....	7
Диаграммы характеристик и технические данные JHP.....	8
Примерная схема монтажа насоса JHP.....	8
ГОРИЗОНТАЛЬНЫЕ МНОГОСТУПЕНЧАТЫЕ НАСОСЫ НМН	9
Общие сведения.....	9
Данные электродвигателей.....	15
Диаграммы характеристик и технические данные НМН.....	16
ВЕРТИКАЛЬНЫЕ МНОГОСТУПЕНЧАТЫЕ НАСОСЫ НМV	24
Общие сведения.....	25
Данные электродвигателей.....	34
Диаграммы характеристик и технические данные НМV.....	38
Примерная схема монтажа насоса НМV.....	68
КОНСОЛЬНЫЕ НАСОСЫ ННР	69
НАСОСЫ БОЛЬШОЙ ПРОИЗВОДИТЕЛЬНОСТИ НТР	70
ПРИНАДЛЕЖНОСТИ ДЛЯ НАСОСОВ JHP, НМН, НМV	72
ШКАФЫ УПРАВЛЕНИЯ НАСОСАМИ	76
ТОРЦЕВЫЕ УПЛОТНЕНИЯ	80

ЭКСПЛУАТАЦИОННОЕ
НАЗНАЧЕНИЕ
ЦИРКУЛЯЦИЯ



ОПИСАНИЕ

Повысительные насосы серии НКУ-В

Насосы серии НКУ-В это бытовые повысительные насосы, предназначенные для повышения давления хозяйственно-питьевой воды, подаваемой от внешнего источника в жилых домах на одну или две семьи.

Насосы имеют компактные размеры, проточную часть из чугуна с катафарезным покрытием, рабочее колесо из инженерного пластика, что обеспечивает коррозионную стойкость и возможность перекачивания питьевой воды.

Насосы имеют встроенный обратный клапан и встроенное реле протока, которое автоматически включает и выключает насос при открытии-закрытии крана. Автоматический запуск и остановка облегчают использование и обеспечивают низкое энергопотребление -помогают защищать окружающую среду.

Простая и компактная конструкция с «мокрым» ротором, в котором насос и двигатель образуют единое целое без уплотнения вала и вентилятора, небольшой объём, малый вес и низкий уровень шума, обеспечивают превосходное удобство монтажа и использования.



Технические данные

Максимальная подача до 2,8 м³/ч
 Максимальный напор до 12 м
 Напряжение питания 1 x 230 В, 50 Гц
 Температура перекачиваемой жидкости от + 2°C до +60°C
 Температура окружающей среды от + 2°C до +40°C
 Максимальное давление в системе 6 бар
 Класс защиты IP 42
 Присоединение G 3/4" (резьбовые присоединения G 3/4" x Rp 1/2" поставляются в комплекте)
 Насос укомплектован электрическим кабелем длиной 1,5 м с вилкой

Модельный ряд насосов НКУ-В

Артикул	Модель	Номинальная подача, Qn, м ³ /ч	Номинальный напор Н, м	Мощность, Вт	Ток, А	Присоединение	Вес, кг
77615165	НКУ-В 15-90	0,5	7,5	120	0,5	G 3/4" x Rp 1/2"	2,5
77615166	НКУ-В 15-120	1,2	10	270	1,2	G 3/4" x Rp 1/2"	2,5

- улучшенная коррозионная стойкость, благодаря катафорезному покрытию корпуса насоса
- встроенное реле протока: автоматический запуск и остановка в зависимости от потребности
- встроенный обратный клапан
- простой монтаж: не требует дополнительных настроек - подключи и пользуйся
- компактные габаритные размеры
- низкий уровень шума
- кабель, длиной 1,5 м с вилкой, входит в комплект поставки
- латунные гайки входят в комплект поставки

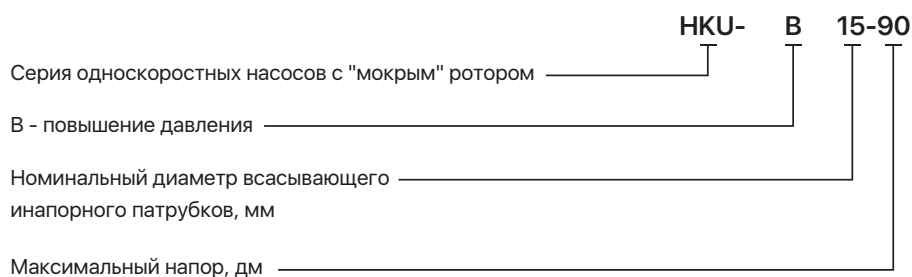

- при монтаже насоса следите чтобы вал насоса всегда оставался горизонтально плоскости пола
- минимальное давление на всасывающем патрубке 0,1 бара
- насос не предназначен для перекачивания горючих, взрывоопасных и агрессивных жидкостей, жидкостей с абразивными и волокнистыми включениями

Насосы имеют 3-х позиционный переключатель режимов работы на клемной коробке:

- I – Выключено
- II- Автоматический режим (работа насоса при открытии крана)
- III- Ручной режим (постоянная работа насоса)

Особенности и преимущества:



РАСШИФРОВКА
ТИПОВОГО
ОБОЗНАЧЕНИЯ

УСЛОВИЯ МОНТАЖА И
ЭКСПЛУАТАЦИИ

РЕЖИМЫ РАБОТЫ

Рабочие характеристики и габаритные размеры насосов НКУ-В

НКУ-В 15-90

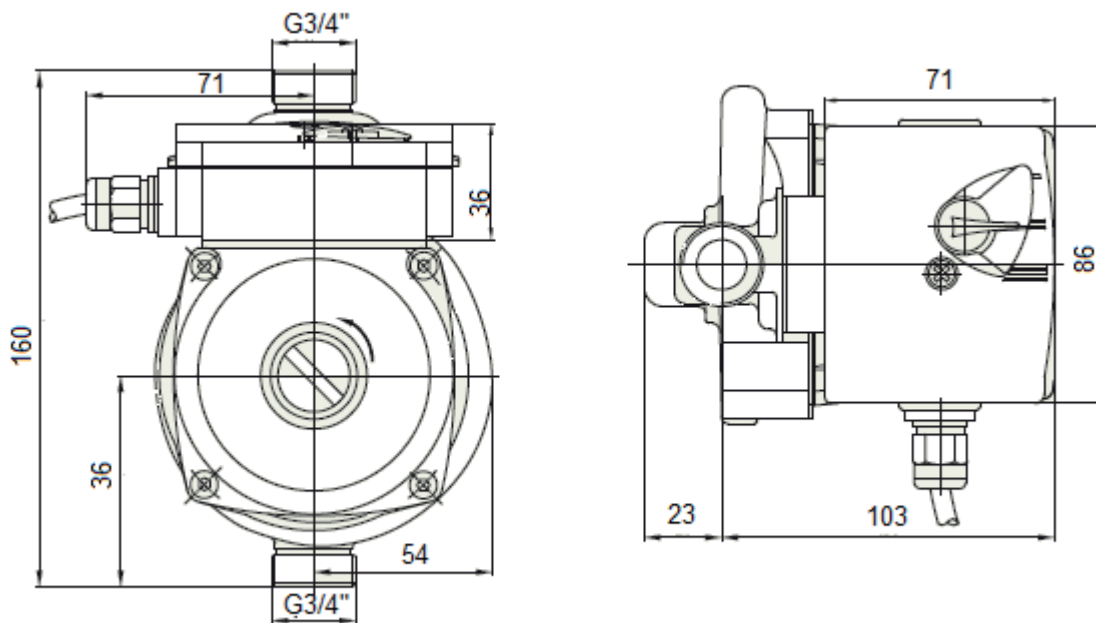
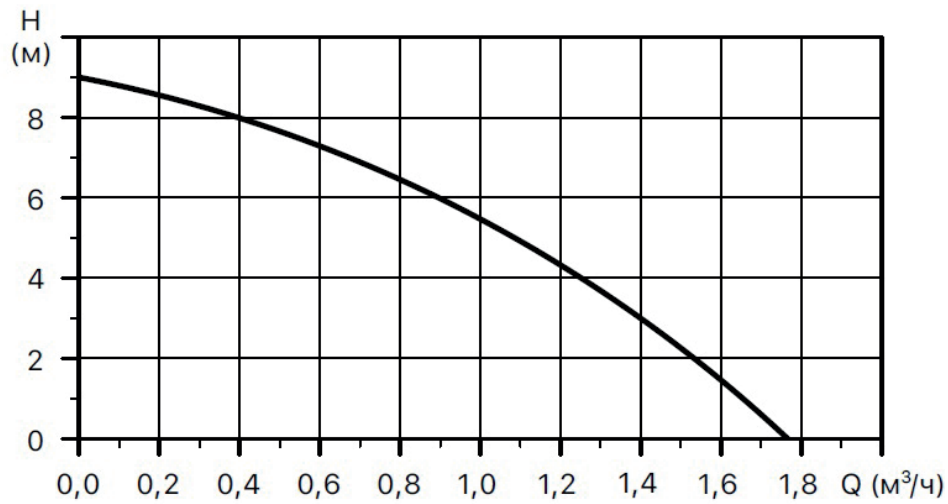

Рабочие характеристики и габаритные размеры насосов НКУ-В

НКУ-В 15-120

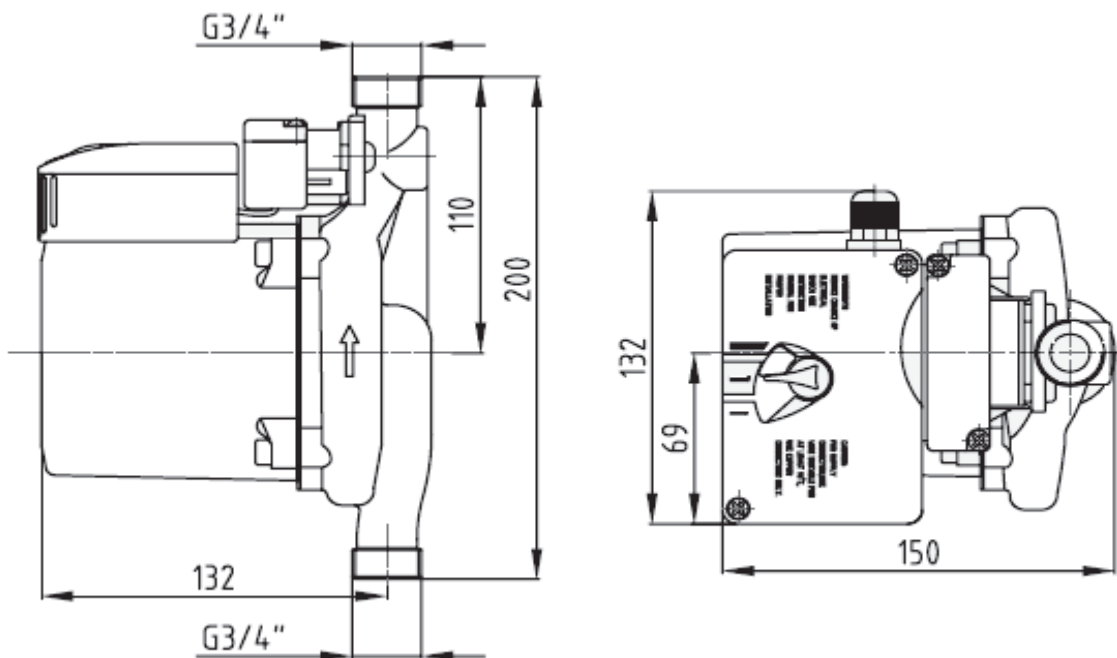
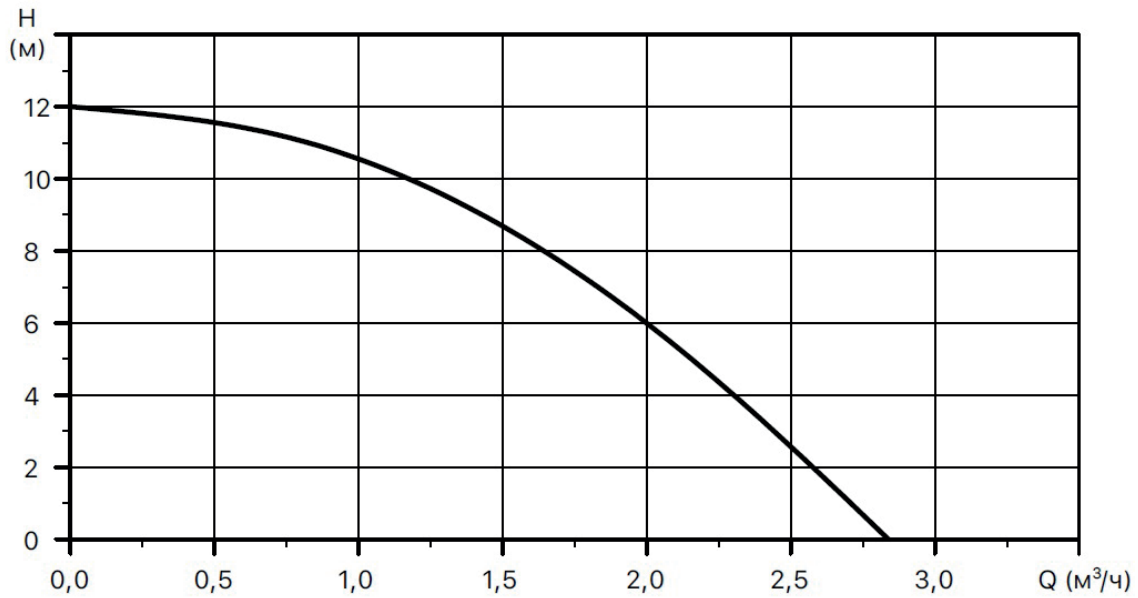

**ЭКСПЛУАТАЦИОННОЕ
НАЗНАЧЕНИЕ
ЦИРКУЛЯЦИЯ**

Самовсасывающие одноступенчатые центробежные насосы JHP



ОПИСАНИЕ

Насос JHP представляет собой горизонтальный одноступенчатый центробежный насос с возможностью самовсасывания жидкости благодаря встроенному эжектору. Насосы оснащены горизонтальным всасывающим патрубком и вертикальным напорным патрубком.

В комплект поставки включен кабель длиной 1,5м без штекера. Насосы JHP предназначены для перекачивания и подачи чистой воды, но не предназначены для перекачивания морской воды. Температура перекачиваемой жидкости 0...50°C. Максимальное рабочее давление насосов JHP 8 бар.



ПРИМЕНЕНИЕ

Насос JHP может осуществлять подачу воды из открытых водоемов, колодцев, скважин, резервуаров, существующих трубопроводов. Насос JHP может использоваться в станциях автоматического водоснабжения.

Основные области применения:

- системы водоснабжения
- системы водоподготовки
- подпитка системы
- системы полива и орошения
- установки повышения давления



**РАСШИФРОВКА
ТИПОВОГО
ОБОЗНАЧЕНИЯ**

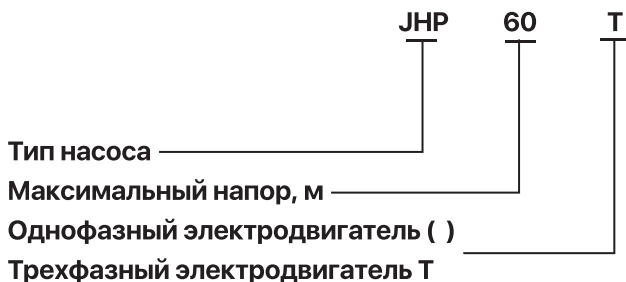

Модельный ряд насосов JHP

Модель	P, кВт	I ном., А		Напор H, м	Расход, Q, м³/ч	№ графика	Всасывающий патрубок	Напорный патрубок	Вес, кг
		220 В	380 В						
JHP 36 (T)	0,37	2,4	1,0	20	1,5	1	G1	G1	7,6
JHP 41 (T)	0,55	3,8	1,4	25	1,5	2	G1	G1	8,5
JHP 40 (T)	0,75	5,2	1,8	23	3,0	3	G11/4	G1	11,2
JHP 50 (T)	1,0	6,2	2,4	28	3,0	4	G11/4	G1	12,6
JHP 60 (T)	1,3	8,4	3,1	37	3,0	5	G11/4	G1	15,3

Схема устройства насоса JHP



Таблица деталей и материалов насоса JHP

№	Наименование деталей	Материал
1	Заглушка	Нержавеющая сталь AISI 304
2	Шайба	Нейлон
3	Пылезащитный колпачок	полипропилен
4	Болт	Нержавеющая сталь AISI 304
5	Корпус насоса	Нержавеющая сталь AISI 304
6	Кольцевое уплотнение	Резина NBR
7	Кольцевое уплотнение	Резина NBR
8	Эжектор	Полиамид стеклонаполненный PA66+GF30
9	Гайка крепления рабочего колеса	Нержавеющая сталь AISI 304
10	Гровер	Нержавеющая сталь AISI 304
11	Рабочее колесо	Полиамид стеклонаполненный PA66+GF30
12	Торцевое уплотнение	Carbon/Ceramic/NBR
13	Крышка насоса	Нержавеющая сталь AISI 304
14	Электродвигатель	

Кривые характеристик насосов JHP

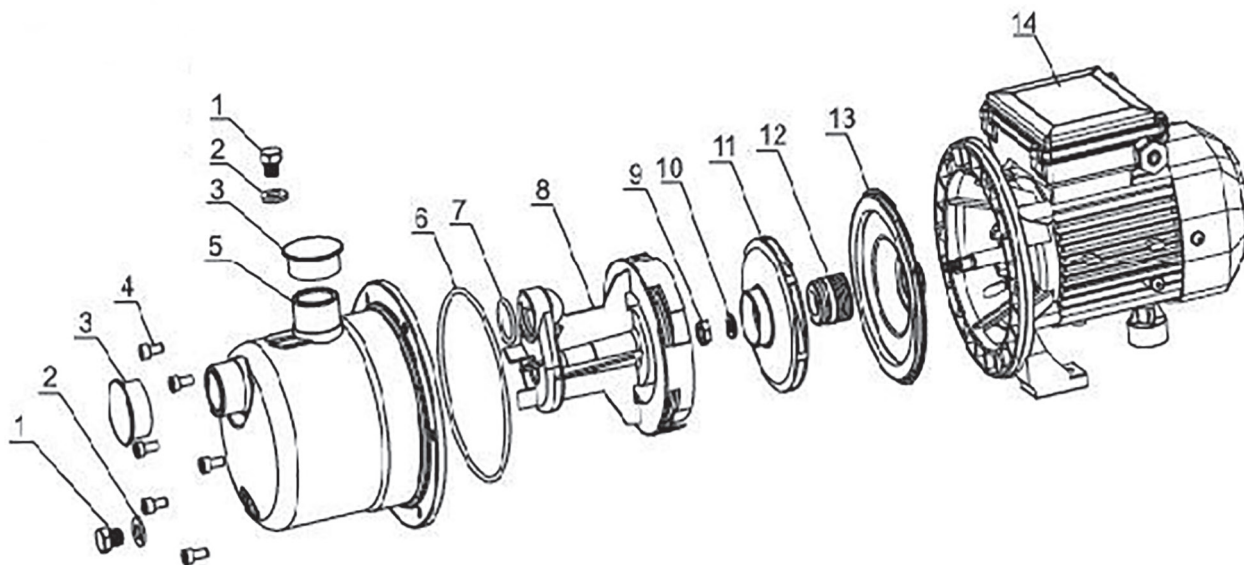
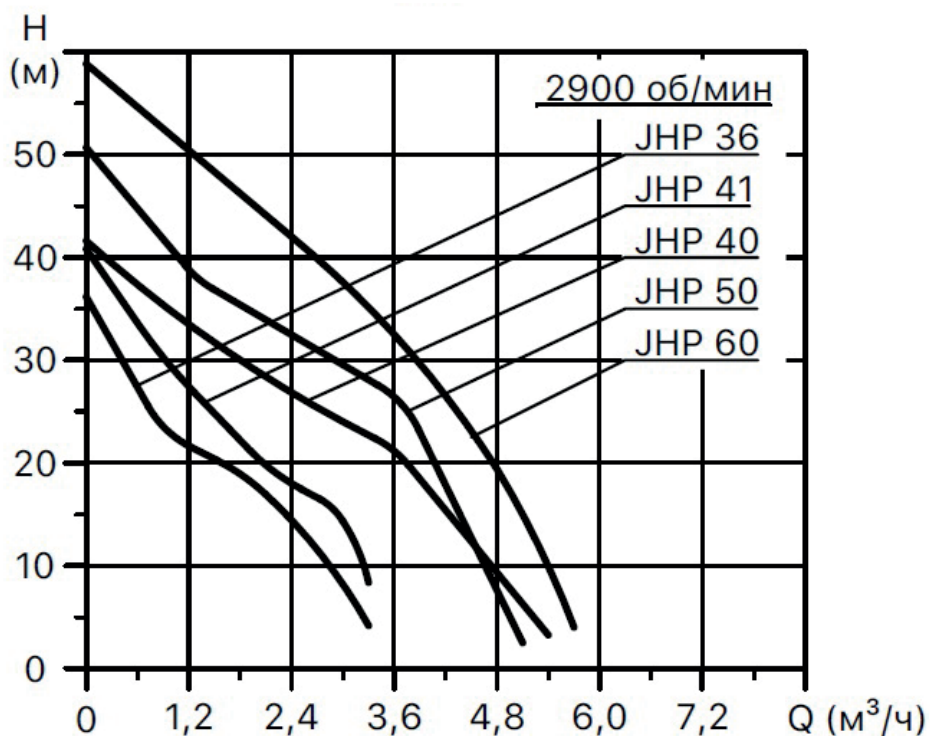

Артикул		Модель	№ кривой характеристики	P ₂ , кВт	Q	Расход												
220 В	380 В					м³/ч	0,6	1,2	1,5	1,8	2,4	3,0	3,6	4,2	4,8			
78048102	78048305	JHP 36 (T)	1	0,37	H, м	10	26	21	20	17	13	4						
78068103	78068306	JHP 41 (T)	2	0,55		20	29	23	25	20	17	7						
78088100	78088307	JHP 40 (T)	3	0,75		25	37	33	32	30	27	23	22	20	9			
78108104	78108308	JHP 50 (T)	4	1,0		30	43	40	38	37	33	28	27	25	10			
78138101	78138309	JHP 60 (T)	5	1,3		35	51	48	45	44	41	37	35	32	11			

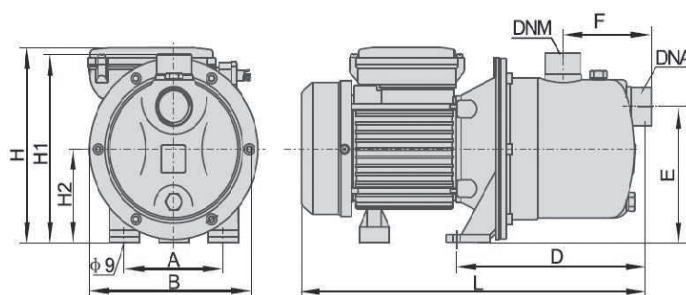

Габаритно-присоединительные размеры насоса JHP

Модель	Размеры										
	A	B	D	E	F	L	H	H1	H2	DNM	DNA
220/380 В											
JHP 36 (T)	100	172	198	128	90	354	184	178	88	G1	G1
JHP 41 (T)	100	172	198	128	90	354	184	178	88	G1	G1
JHP 40 (T)	120	207	225	156	100	405	214	210	106	G1	G11/4
JHP 50 (T)	120	207	225	156	100	405	214	210	106	G1	G11/4
JHP 60 (T)	140	207	228	156	100	422	226	210	106	G1	G11/4

Горизонтальные многоступенчатые насосы НМН

Насосы серии НМН – горизонтальные многоступенчатые нормально всасывающие центробежные насосы. Конструкция: последовательно расположенные на валу электродвигателя (помещенного горизонтально) рабочие колеса, установленные в цилиндрическом корпусе и соединенные при помощи стяжных болтов совместно с крышкой всасывающей полости и фланцем электродвигателя. Компактная моноблочная конструкция с осевым всасывающим и радиальным напорным патрубками имеет преимущество при использовании в установках и в помещениях, имеющих ограничения по габаритным и монтажным размерам устанавливаемого оборудования.

Все детали насосов, контактирующие с водой, изготовлены из нержавеющей стали AISI304 или алюминиевого сплава.

Температура перекачивания жидкости 0... 105°C. Максимальное рабочее давление 10 бар.

Горизонтальные многоступенчатые насосы применяются, где необходимо создать высокий напор. Преимуществом многоступенчатых насосов является то, что они могут обеспечить достаточно высокий напор при небольшом расходе. Насосы НМН применяются в различных системах от бытового применения до промышленного использования.

- системы водоснабжения,
- повышение давления в системе водоснабжения,
- насос подпитки,
- насос параллельного фильтра,
- системы водоподготовки,
- установки повышения давления,
- моечные системы и системы очистки.

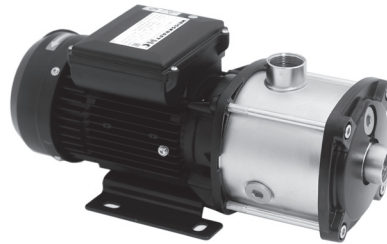

ЭКСПЛУАТАЦИОННОЕ
НАЗНАЧЕНИЕ
ПОВЫШЕНИЕ
ДАВЛЕНИЯ



ОПИСАНИЕ



ПРИМЕНЕНИЕ



РАСШИФРОВКА
ТИПОВОГО
ОБОЗНАЧЕНИЯ



УСЛОВИЯ СНЯТИЯ
РАБОЧИХ
ХАРАКТЕРИСТИК:

1. Графические характеристики оформлены в соответствии с ISO 9906, Приложение А;
2. Графики приведены для постоянной частоты вращения двигателя 2900 об/мин, 1450 об/мин при испытаниях на воде с температурой 20°C, кинематической вязкостью 1 мм²/с, (1 сСт), при отсутствии в воде пузырьков воздуха;
3. Насосы должны использоваться в пределах рабочего интервала, указанного выделенной кривой на графике, чтобы исключить повышенный износ при высоких напорах и перегрев двигателя при больших подачах;
4. Если плотность и/или вязкость перекачиваемой жидкости выше, чем у воды, может потребоваться двигатель большей мощности.

РЕКОМЕНДАЦИИ
ПО ПОДБОРУ

Марка агрегата должна определяться на основе:

- расхода и давления в точке подключения водоразборной арматуры;
- падения давления в результате перепада высот;
- учета потерь на трение в трубопроводе;
- может возникнуть необходимость в расчетном определении падения давления в трубах большой протяженности, в коленах, клапанх и т.п.;
- максимального КПД в расчетной рабочей точке;
- кавитационного расчета;

КПД

Если предполагается эксплуатация агрегата при постоянной подаче, то следует выбирать такой насос, у которого КПД в рабочей точке расположен близко к максимальному. В случае эксплуатации с регулированием характеристик или в условиях переменного водопотребления необходимо выбирать такой насос, у которого наивысший КПД достигается в пределах рабочего диапазона, в котором агрегат эксплуатируется большую часть своего рабочего времени.

Модельный ряд НМН, 2900 об/мин

Наименование	Q, м³/ч	H, м	Напряжение, В			
			220В		380В	
			Артикул	P2, кВт	Артикул	P2, кВт
НМН 1-2	1	18	78031101	0,25	78031302	0,25
НМН 1-3	1	25	78031127	0,25	78221326	0,25
НМН 1-4	1	33	78041103	0,37	78301370	0,37
НМН 1-5	1	38	78041129	0,37	78041330	0,37
НМН 1-6	1	46	78041105	0,37	78041306	0,37
НМН 1-7	1	53	78101190	0,55	78101391	0,55
НМН 2-2	2	18	78031131	0,25	78031332	0,25
НМН 2-3	2	24	78041133	0,37	78031334	0,37
НМН 2-4	2	32	78061135	0,55	78061336	0,55
НМН 2-5	2	40	78061137	0,55	78061338	0,55
НМН 2-6	2	47	78081139	0,75	78081340	0,75
НМН 2-7	2	56	78011114	1,0	78011345	1,0
НМН 3-2	3	15	78031141	0,25	78031342	0,25
НМН 3-3	3	21	78041107	0,37	78041308	0,37
НМН 3-4	3	28	78061109	0,55	78061310	0,55
НМН 3-5	3	34	78061111	0,55	78061312	0,55
НМН 3-6	3	38	78081113	0,75	78081314	0,75
НМН 3-7	3	49	78101192	1,0	78101393	1,0
НМН 5-2	5	13,5	78041153	0,37	78041354	0,37
НМН 5-3	5	17	78061115	0,55	78061316	0,55
НМН 5-4	5	23	78081117	0,75	78081318	0,75
НМН 5-5	5	28,5	78101119	1,0	78101320	1,0
НМН 5-6	5	32	78131121	1,3	78131322	1,3
НМН 5-7	5	41	78151194	1,5	78151395	1,5
НМН 8-1	8	10	78067100	0,55	78067301	0,55
НМН 8-1.5	8	17	78087102	0,75	78087303	0,75
НМН 8-2	8	22	78107104	1,0	78107305	1,0
НМН 8-2.5	8	30	78157106	1,5	78157307	1,5
НМН 8-3	8	32	78197108	1,85	78197309	1,85
НМН 8-3.5	8	42	78227110	2,2	78227311	2,2
НМН 8-4	8	43	78227112	2,2	78227313	2,2
НМН 10-1	10	11	78077114	0,65	78077315	0,65
НМН 10-2	10	24	78121123	1,2	78121324	1,2
НМН 10-3	10	38	78221125	2,2	78221326	2,2
НМН 10-4Т	10	52		3,0	78301370	3,0
НМН 10-5Т	10	63		3,0	78301372	3,0
НМН 12-1	12	9	78081172	0,75	78081373	0,75
НМН 12-2	12	21	78111174	1,1	78111375	1,1
НМН 12-3	12	33	78131176	1,85	78131377	1,85
НМН 12-4	12	45	78221178	2,2	78221379	2,2
НМН 12-5Т	12	57		3,0	78301381	3,0
НМН 16-1	16	10	78111196	1,0	78111397	1,0
НМН 16-2	16	20	78151184	1,5	78151385	1,5
НМН 16-3	16	30	78221186	2,2	78221387	2,2
НМН 16-4Т	16	40		3,0	78301389	3,0
НМН 20-1	20	10,5	78101198	1,0	78101399	1,0
НМН 20-2	20	20	78201192	1,85	78201393	1,85
НМН 20-3Т	20	31,5		3,0	78203094	3,0
НМН 20-4Т	20	41,5		4,0	78201397	4,0

МИНИМАЛЬНОЕ
ДАВЛЕНИЕ
ВСАСЫВАНИЯ NPSH

NPSH — Net Positive Suction Head

Давление на входе в насос — максимальное давление.

Необходимо проверить выполнение требований в отношении давления. Предельно допустимые значения не должны превышать:

- максимальный подпор;
- максимальное рабочее давление;

Расчет минимального давления всасывания (подпора) H рекомендуется в следующих случаях:

- при высокой температуре жидкости;
- когда подача значительно превышает расчетную;
- если забор воды осуществляется ниже уровня оси всасывающего патрубка;
- если забор воды осуществляется через протяженные трубопроводы;
- когда значительное сопротивление на входе (фильтры, клапаны и т. д.);
- при низком давлении на входе в насос.

Для исключения кавитации необходимо, чтобы давление на входе в насос было больше минимального. В случае, если всасывание жидкости происходит из резервуара, установленного ниже уровня насоса, то максимальная высота подъема рассчитывается по формуле:

$$H = P_b \times 10,2 - NPSH - H_f - H_v - H_s$$

- **P_b** (бар) — барометрическое давление;
(На уровне моря барометрическое давление может быть принято равным 1 Бар)
- **$NPSH$** (м) — параметр насоса, характеризующий всасывающую способность;
(может быть получен по кривой NPSH при максимальной подаче насоса)
- **H_f** (м) — суммарные гидравлические потери напора во всасывающем трубопроводе при максимальной подаче насоса;
- **H_v** (м) — давление насыщенных паров жидкости;
(может быть получено по диаграмме давления насыщенных паров, где **H_v** зависит от температуры жидкости **$t_{ж}$**);
- **H_s** (м) — запас, минимум 0,5м столба жидкости;

Если рассчитанная величина **H** отрицательна, то уровень жидкости должен быть выше уровня установки насоса

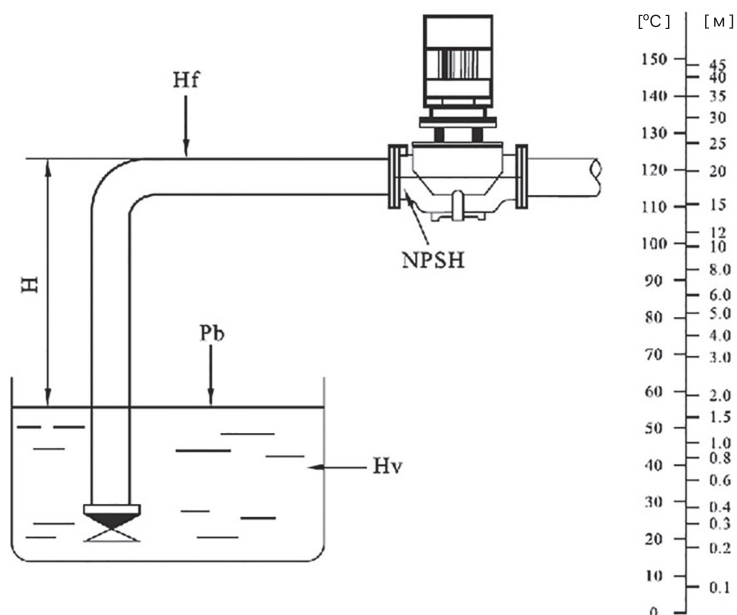

Кривую NPSH для насоса определяют на основании стандарта ISO 9906

Атмосферное давление в зависимости от высоты над уровнем моря

Н, м	-600	0	100	200	300	400	500	600	700	800	900	1000	1200
Нь, м	11,3	10,3	10,2	10,1	10,0	9,8	9,7	9,6	9,5	9,4	9,3	9,2	9,0

Убедитесь в том, что насос будет работать без кавитации

- Чистые, маловязкие, неагрессивные и взрывобезопасные жидкости без твердых или длинноволоконистых включений (примеры жидкостей приведены в таблице);
- Перекачиваемая жидкость не должна механически или химически воздействовать на материал насоса;
- Если кинематическая вязкость или плотность перекачиваемой жидкости выше, чем у воды, гидравлические характеристики уменьшаются, а потребляемая мощность — увеличивается;
- Температура перекачиваемой жидкости: + 5 °С ~ 105 °С.

ПЕРЕКАЧИВАЕМЫЕ ЖИДКОСТИ

При расчете гидравлических систем необходимо учитывать свойства жидкостей.

Наиболее важным из них являются:
 - температура жидкости;
 - плотность;
 - теплоемкость

	Жидкость	Макс. температура	Ограничения
Вода	Грунтовые воды	< 90°C	
	Питательная вода для котла	< 105°C	
	Вода систем отопления	< 105°C	
	Конденсат	< 90°C	
	Смягченная вода	+ 5°C ~ 105°C	
	Слабощелочная вода		Слабая щелочь
	Морская вода		Слабая щелочь
	Смазывающе-охлаждающая жидкость		Примеси могут повредить уплотнение вала
Охлаждающие жидкости	Углеводородное соединение на основе незамерзающей жидкости	< 50°C	Небольшое обледенение может повредить уплотнение вала
	Спиртовое соединение	<50°C 50%	
	30% рассол (поваренная соль, раствор хлорида кальция CaCl ₂ , и т.д.)	< 50°C	Небольшое обледенение может повредить уплотнение вала
Органические растворители	Изопропиловый спирт	< 60°C	Горючая жидкость
	Пропиловый спирт	< 60°C	
Окислители	Перекись водорода	< 60°C 20%	

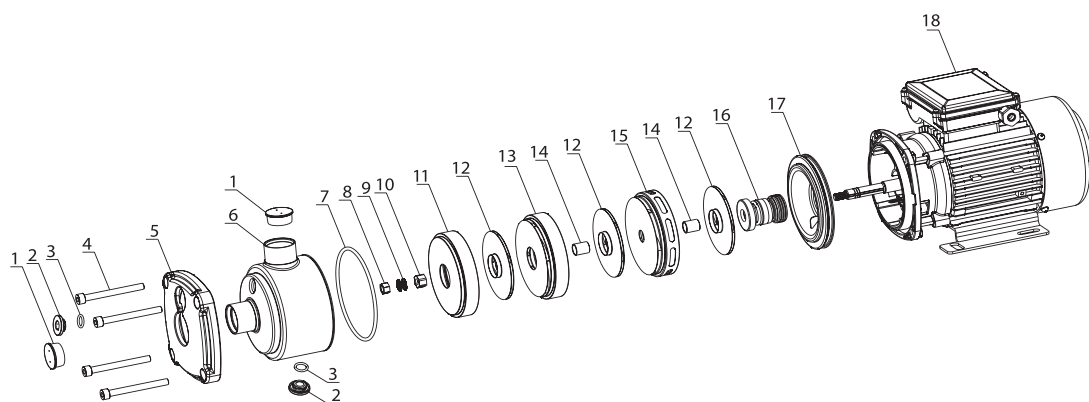

- | | |
|--------------------------------|-----------------------------|
| 1. заглушка | 11. первичная камера |
| 2. пробка | 12. рабочее колесо |
| 3. шайба | 13. промежуточная секция |
| 4. болт | 14. втулка |
| 5. крышка | 15. омывающее колесо |
| 6. корпус насоса | 16. механическое уплотнение |
| 7. уплотнение | 17. крышка |
| 8. гайка | 18. мотор |
| 9. пружина | |
| 10. уплотнение рабочего колеса | |

КОМПОНЕНТЫ

Трехфазный асинхронный двигатель с короткозамкнутым ротором от 0,18–7,5 кВт.

Двигатели соответствуют стандарту IEC и характеризуются:

- высокой энергоэффективностью;
- сохранением энергии;
- низкой вибрацией;
- низким уровнем шума;
- высокой надежностью;
- длительным сроком жизни;
- высоким крутящим моментом;

Степень защиты IP 55;

Температурный класс изоляции F;

Напряжение питания: 3x380В 50 Гц.

ДАННЫЕ
ЭЛЕКТРОДВИГАТЕЛЯ

ВИД В РАЗРЕЗЕ



Таблица деталей и материалов

№	Название	Материал	№	Название	Материал
1	Электродвигатель		9	Промежуточная камера	Нержавеющая сталь
2	Опорная рама	Сталь А3	10	Рабочее колесо	Нержавеющая сталь
3	Водоотталкивающий пыльник	Бутадиен-нитрильный каучук	11	Корпус насоса (Гильза)	Нержавеющая сталь
4	Торцевое уплотнение	Графит/керамика /EPDM	12	Входная камера	Нержавеющая сталь
5	Кольцевое уплотнение	Бутадиен-нитрильный каучук	13	Всасывающая полость	Алюминиевый сплав
6	Крышка насоса	Нержавеющая сталь	14	Гайка	Нержавеющая сталь
7	Выходная камера	Нержавеющая сталь	15	Вал насоса	Нержавеющая сталь
8	Заглушка	Нержавеющая сталь			

НМН 1, 2900 об/мин, 220 / 380В 50 Гц

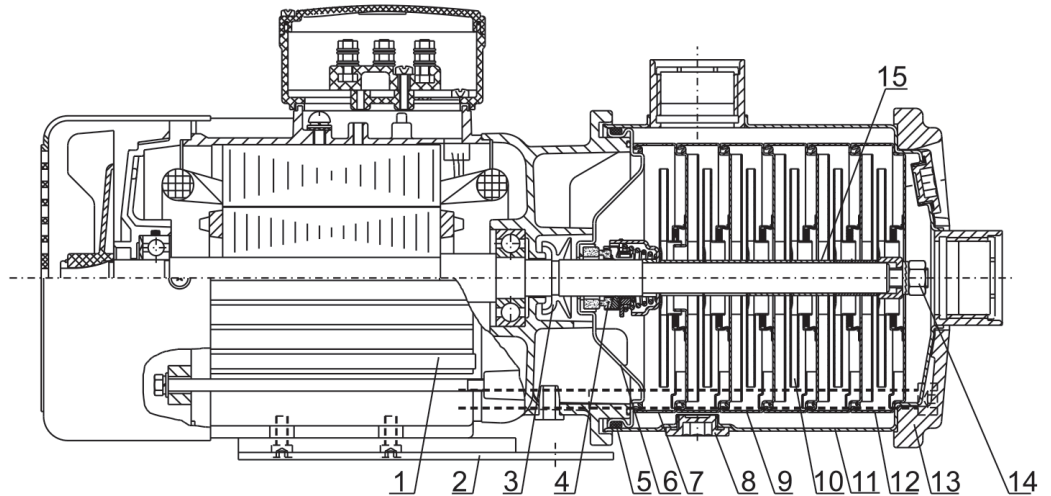

Таблица характеристик НМН 1

Артикул		Наименование	Мощность, кВт	Гном., А 220/380	Q, м³/ч	H, м										
220В	380В					0,4	0,6	0,8	1,0	1,2	1,4	1,6	1,8	2,0	2,2	2,4
78031101	78031302	НМН 1-2	0,25	2,0/0,7	H, м	19,5	19	18,5	18	17,5	17	16	15	14	13	12
78031127	78031328	НМН 1-3	0,25	2,0/0,7		29	28,5	26	25	24,5	23,5	22	21	19	17	16
78041103	78041304	НМН 1-4	0,37	2,4/1,0		37	36	35	33	32	30	28	27	26	22	20
78041129	78041330	НМН 1-5	0,37	2,4/1,0		43	42	41	38	36	34	32	29	27	25	22
78041105	78041306	НМН 1-6	0,37	2,4/1,0		51	50	49	46	44	42	40	36	32	30	26
78101190	78101391	НМН 1-7	0,55	3,8/1,4		60	58	56	53	51	49	45	42	38	34	30

Габаритно-присоединительные размеры и вес

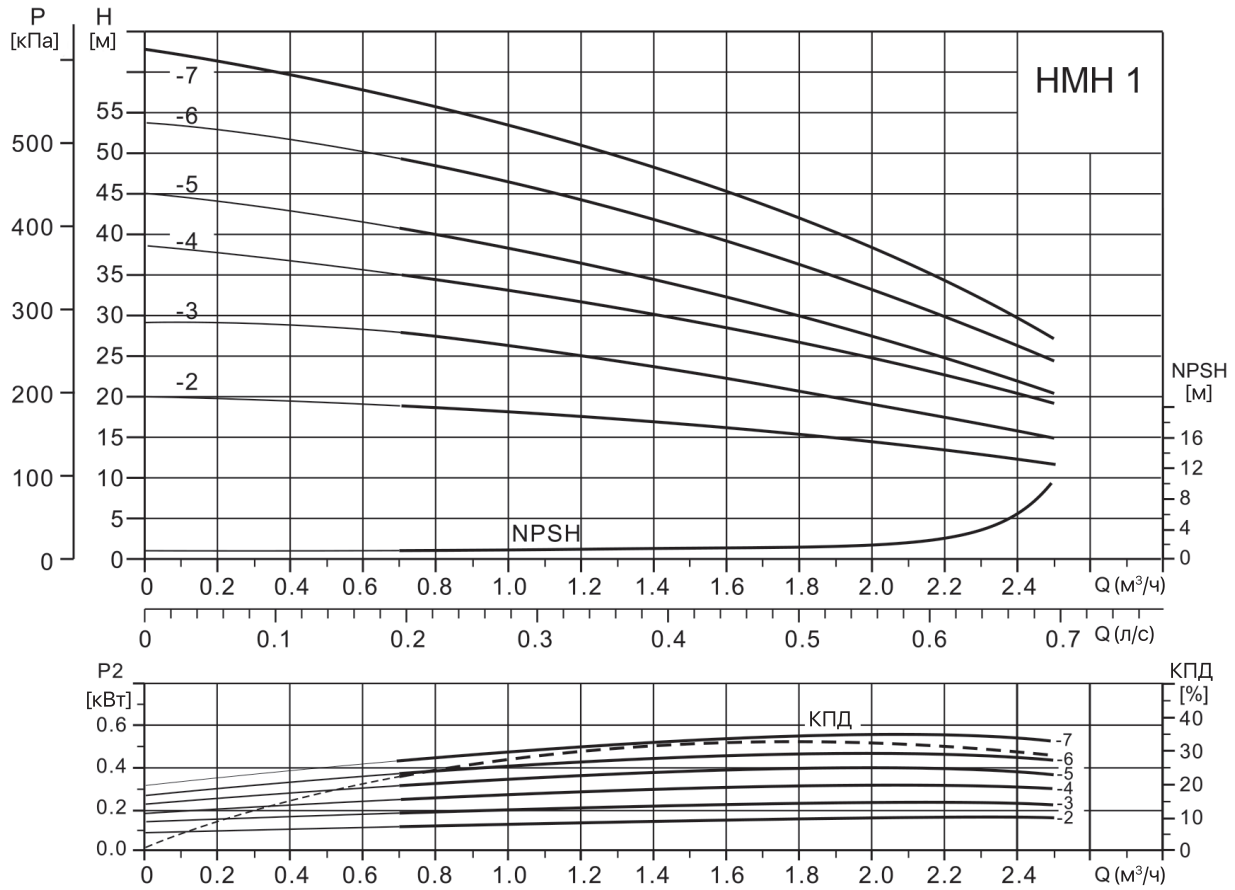
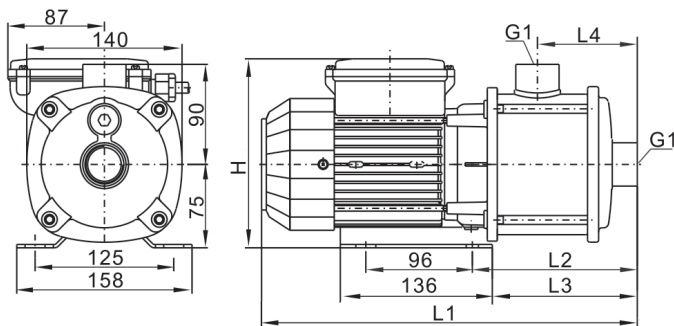

Наименование	Размер, мм						Вес, кг
	220В	380В	L1	L2	L3	L4	
НМН 1-2	170	174	318	131	113	72	7,6
НМН 1-3	170	174	318	131	113	72	8,0
НМН 1-4	170	174	336	149	131	90	8,3
НМН 1-5	170	174	354	167	149	108	8,6
НМН 1-6	170	174	390	203	185	144	9
НМН 1-7	170	174	390	203	185	144	10

НМН 3, 2900 об/мин, 220 / 380В 50 Гц



Таблица характеристик НМН 3

Артикул		Наименование	Мощность, кВт	I ном., А 220/380	Q, м³/ч	H, м										
220В	380В					0,8	1,2	1,6	2	2,4	2,8	3	3,2	3,6	4	
78031141	78031342	НМН 3-2	0,25	2,0/0,7	H, м	19,5	19	18,5	18	17	16,5	15	14,5	13,5	12	
78041107	78041308	НМН 3-3	0,37	2,4/1,0		27	26	25	24	23	22	21	20	17	15	
78061109	78061310	НМН 3-4	0,55	3,8/1,4		36	35	34	32	31	29	28	27	23	20	
78061111	78061312	НМН 3-5	0,55	3,8/1,4		44	43	42	40	38	36	34	33	28,5	24	
78081113	78081314	НМН 3-6	0,75	5,2/1,8		53	51,5	49	47	44	41	38	37	32	27	
78101192	78101393	НМН 3-7	1,0	6,2/2,4		63	61	59	56	54	51	49	47	41	35	

Габаритно-присоединительные размеры и вес

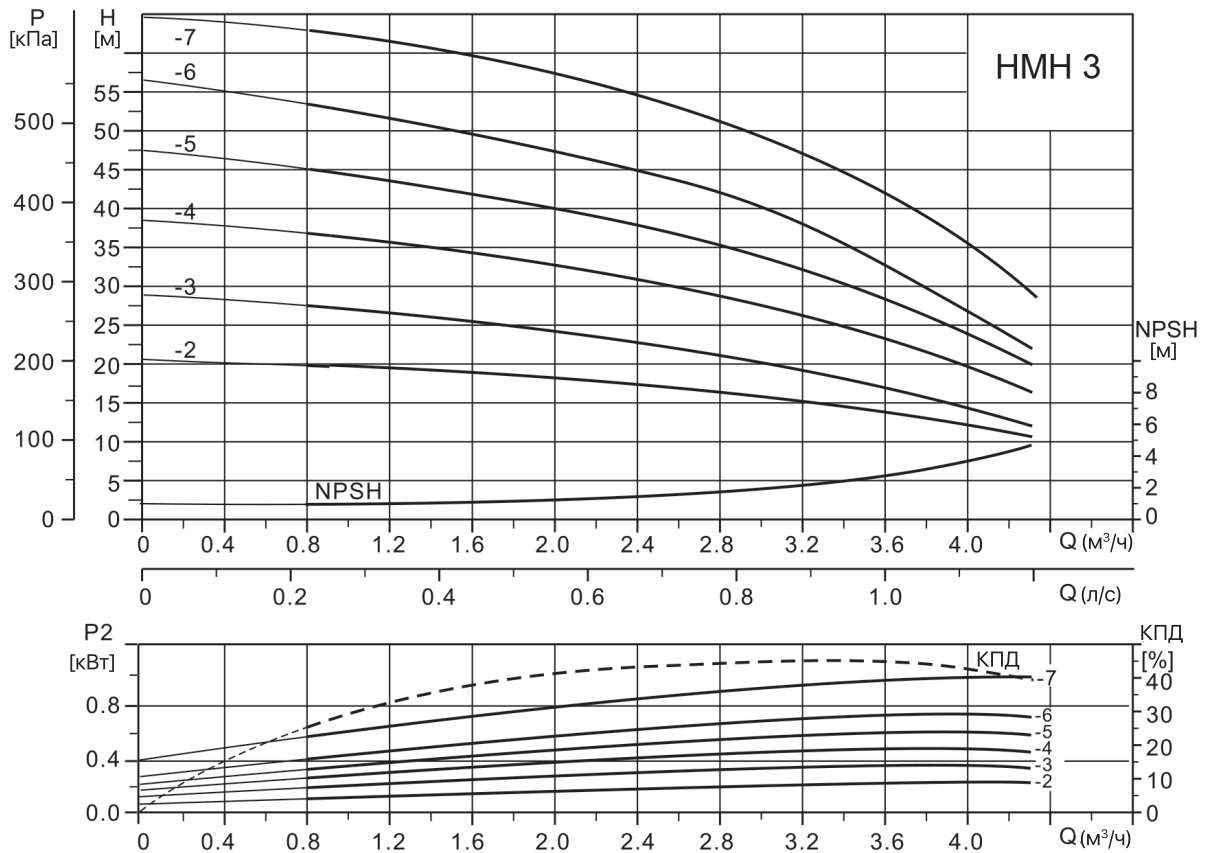
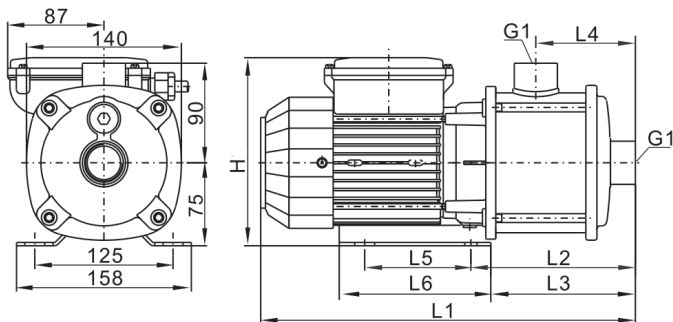

Наименование	Размер, мм								Вес, кг
	220В	380В	L1	L2	L3	L4	L5	L6	
НМН 3-2	170	174	318	131	113	72	96	136	7,4
НМН 3-3	170	174	318	131	113	72	96	136	7,5
НМН 3-4	170	174	336	149	131	90	96	136	10
НМН 3-5	170	174	383	167	143	108	96	136	10,5
НМН 3-6	170	188	416	203	179	144	96	155	12
НМН 3-7	170	188	416	203	179	144	96	155	13

НМН 5, 2900 об/мин, 220 / 380В 50 Гц



Таблица характеристик НМН 5

Артикул		Наименование	Мощность, кВт	I ном., А 220/380	Q, м³/ч	H, м													
220В	380В					1,0	1,5	2,0	2,5	3,0	3,5	4,0	4,5	5,0	5,5	6,0			
78041153	78041354	НМН 5-2	0,37	2,4/1,0	H, м	18,5	18	17,5	17	16	15,5	15	13,5	13	11	10			
78061115	78061316	НМН 5-3	0,55	3,8/1,4		29	28,5	28	27	26,5	25,5	25	23	22	20	18			
78081117	78081318	НМН 5-4	0,75	5,2/1,8		38	37	36	34	33,5	32	30	28	27	24	20			
78101119	78101320	НМН 5-5	1,0	6,2/2,4		47	46	45	44	42,5	41	40	36	35	32	27			
78131121	78131322	НМН 5-6	1,3	8,4/3,1		56,5	55	54	53	52,5	51	49	45	44	42	36			
78151194	78151395	НМН 5-7	1,5	8,9/3,6		67	65	64	61	59	57	55	51	49	44	38			

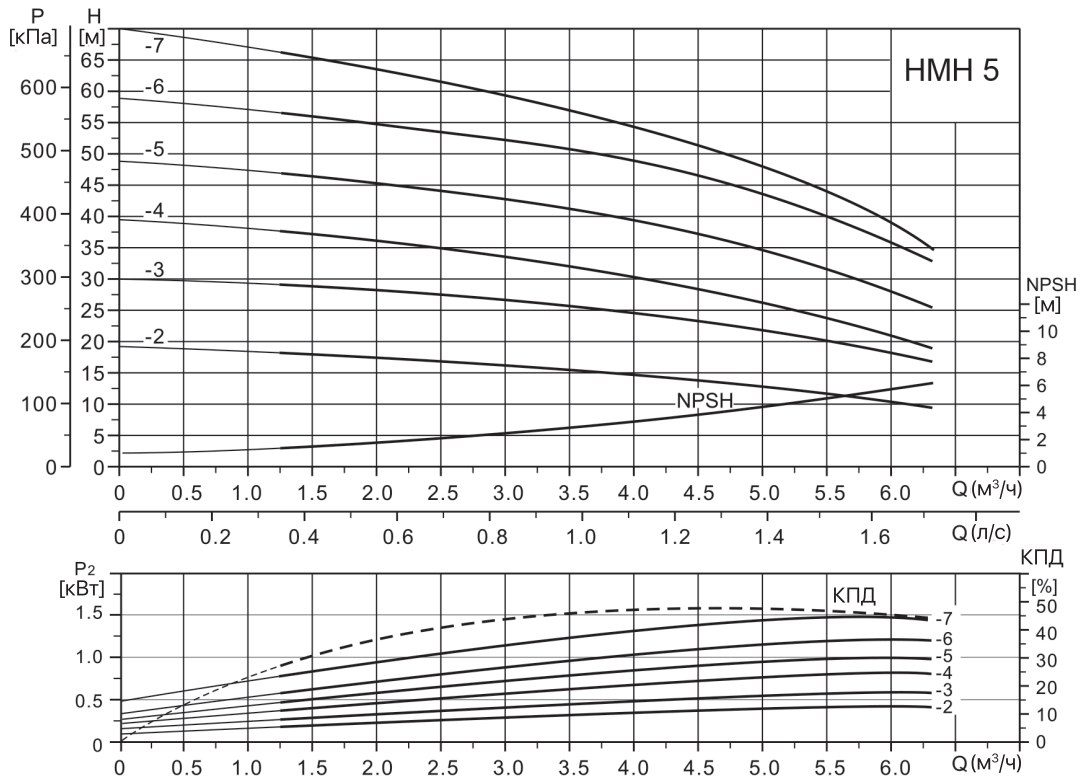
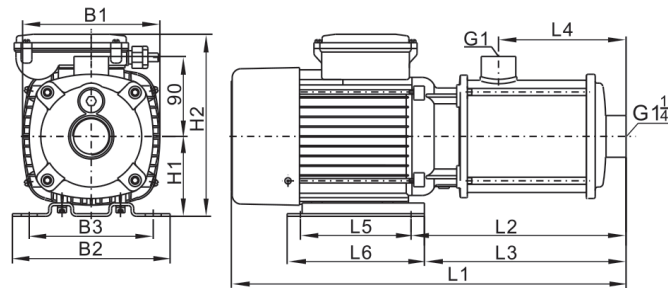

Габаритно-присоединительные размеры и вес

Наименование	Размер, мм													Вес, кг
	B1	B2	B3	H1	220В		380В		L2	L3	L4	L5	L6	
					H2	L1	H2	L1						
НМН 5-2	140	158	125	75	170	318	174	318	131	113	72	96	136	8
НМН 5-3	140	158	125	75	170	347	174	318	131	113	72	96	136	10
НМН 5-4	140	158	125	75	182	362	188	362	149	125	90	96	155	11,5
НМН 5-5	140	158	125	75	182	380	188	380	167	143	108	96	155	12,5
НМН 5-6	155	178	140	90	209	446	211	446	243	228	144	125	155	15
НМН 5-7	155	178	140	90	209	446	211	446	243	228	144	125	155	17

НМН 8, 2900 об/мин, 220/380В, 50 Гц



Таблица характеристик НМН 8

Артикул		Наименование	Мощность, кВт	I ном., А 220/380	Q, м³/ч	4,0	5,0	6,0	7,0	8,0	9,0	10,0
220В	380В					H, м						
78067100	78067301	НМН 8-1	0,55	3,8/1,4	H, м	15	14	13	12,5	10	9	8
78087102	78087303	НМН 8-1.5	0,75	5,2/1,8		25	23	22	21	17	14	12
78107104	78107305	НМН 8-2	1,0	6,2/2,4		32	29	27	25	22	21	17
78157106	78157307	НМН 8-2.5	1,5	8,9/3,6		43	40	38	34	30	25	20
78197108	78197309	НМН 8-3	1,85	11,5/4,1		50	46	44	40	32	30	26
78227110	78227311	НМН 8-3.5	2,2	14,0/4,9		56	51	48	44	42	35	28
78227112	78227313	НМН 8-4	2,2	14,0/4,9		65	57,5	57	50	43	42	34

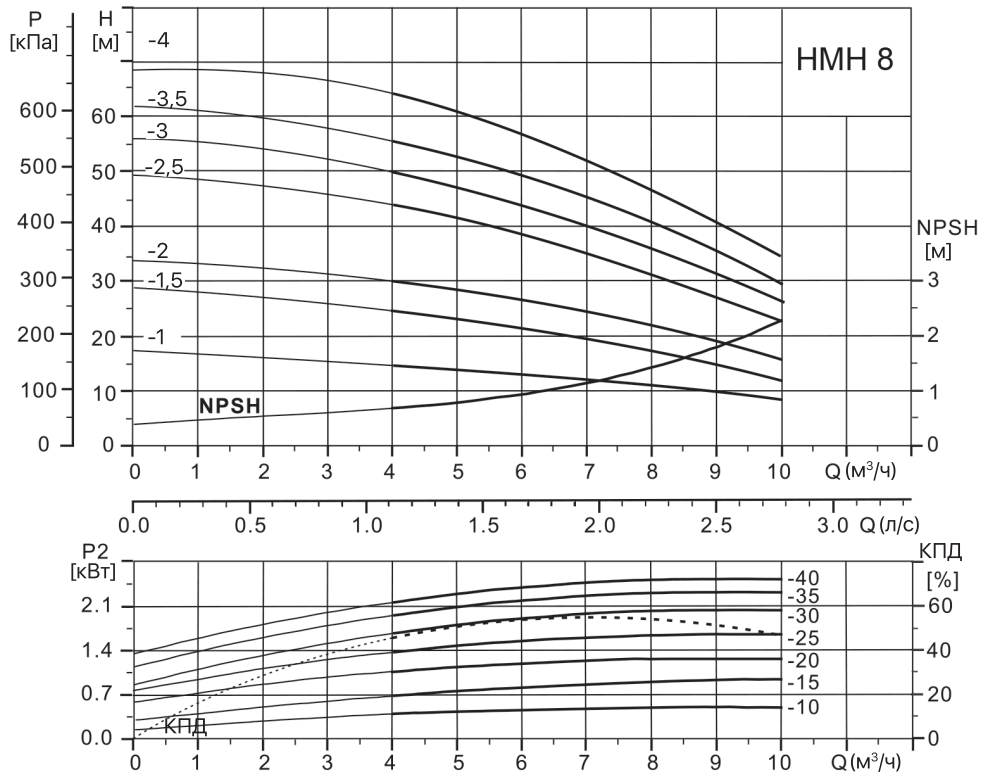
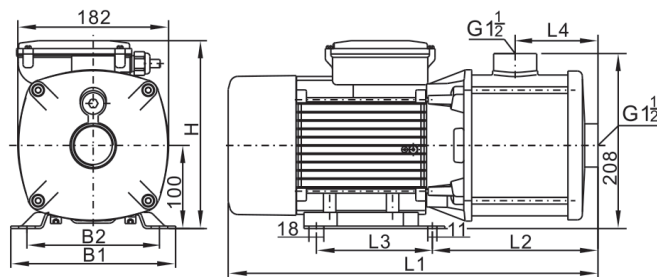

Габаритно-присоединительные размеры и вес

Наименование	Размеры, мм											Вес, кг	
	220В					380В					L2		L4
	B1	B2	L1	L3	H	B1	B2	L1	L3	H			
НМН 8-1	158	125	377	96	206	158	125	377	96	212	185	100	10
НМН 8-1.5	158	125	377	96	206	158	125	377	96	212	185	100	11
НМН 8-2	158	125	377	96	206	158	125	377	96	212	185	100	13
НМН 8-2.5	158	125	408	96	232	158	125	408	96	217	200	100	16
НМН 8-3	199	160	449	140	244	158	125	408	96	217	200	100	21
НМН 8-3.5	199	160	479	140	244	158	125	438	96	217	230	130	22
НМН 8-4	199	160	479	140	244	158	125	438	96	217	230	130	23

НМН 10, 2900 об/мин, 220 / 380В 50 Гц



Таблица характеристик НМН 10

Артикул		Наименование	Мощность, кВт	I ном., А 220/380	Q, м³/ч	H, м													
220В	380В					4	5	6	7	8	9	10	11	12	13	14			
78077114	78077315	НМН 10-1	0,65	4,5/1,6	H, м	14,5	14	13,5	13	12,5	12	11	10	9	8	7			
78121123	78121324	НМН 10-2	1,2	7,7/2,8		30	29,5	29	28	27	26	24	23	21	19	16			
78221125	78221326	НМН 10-3	2,2	14,0/4,9		45,5	45	44	43	42	40	38	36	33	30	26			
	78301370	НМН 10-4Т	3,0	6,4		61	60,5	60	58	56	54	52	48	45	41	36			
	78301372	НМН 10-5Т	3,0	6,4		76,5	76	75	74	71	68	63	61	57	52	46			

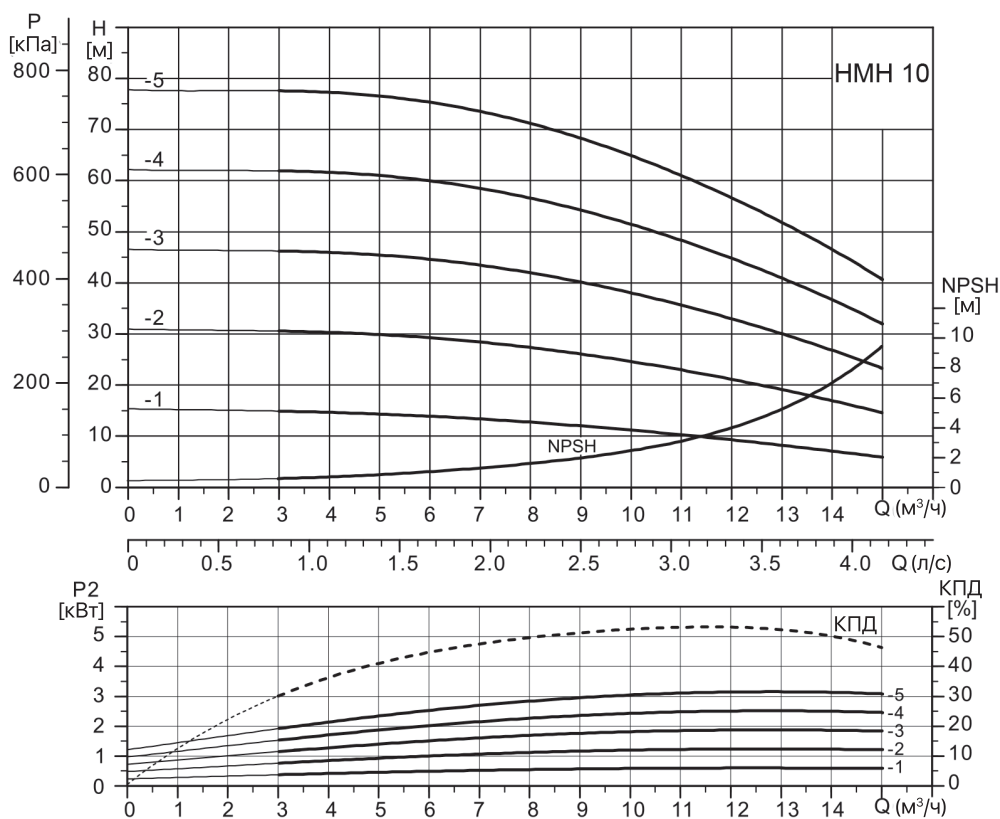
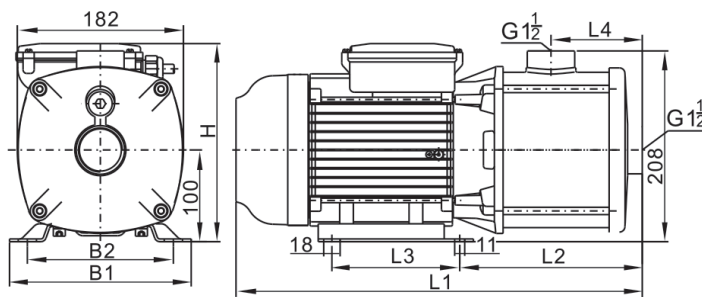

Габаритно-присоединительные размеры и вес

Наименование	Размер, мм							Вес, кг	
	B1	B2	L1	L2	L3	L4	220В	380В	
							H	H	
НМН 10-1	158	125	383	185	96	100	206	212	10
НМН 10-2	158	125	412	200	96	100	214	217	12
НМН 10-3	199	160	448	200	140	100	244	212	22
НМН 10-4Т	199	160	498	230	140	130		212	25
НМН 10-5Т	199	160	558	290	140	190		212	26

НМН 12, 2900 об/мин, 220 / 380В 50 Гц



Таблица характеристик НМН 12

Артикул		Наименование	Мощность, кВт	I ном, А 220/380	Q, м³/ч	H, м										
220В	380В					7	8	9	10	11	12	13	14	15	16	
78081172	78081373	НМН 12-1	0,75	5,2/1,8	H, м	12	11,5	11	10,5	10	9,5	9	8	7	6	
78111174	78111375	НМН 12-2	1,1	7,1/2,6		23	22,5	22	21	20,5	19,5	18,5	17	15,5	13	
78131176	78131377	НМН 12-3	1,85	11,5/4,1		35	34,5	33,5	32,5	31	29,5	28	26	23,5	20	
78221178	78221379	НМН 12-4	2,2	14,0/4,9		47	46	45	43,5	41,5	39,5	37,5	35	31,5	27,5	
	78301381	НМН 12-5	3,0	6,4		60	58	56,5	55	52,5	50	47	44	40	35	

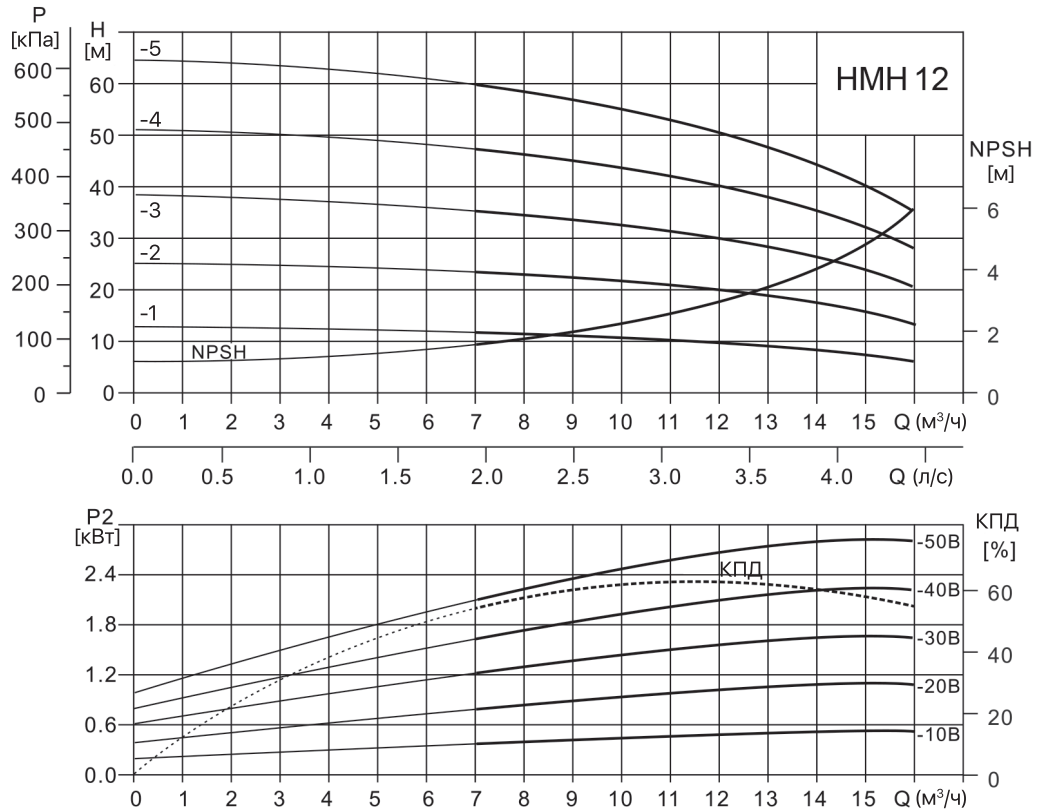
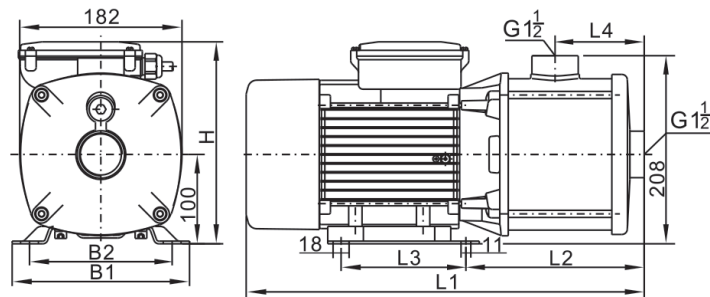

Габаритно-присоединительные размеры и вес

Наименование	Размер, мм												Вес, кг	
	220В						380В							L4
	B1	B2	L1	L2	L3	H	B1	B2	L1	L2	L3	H		
НМН 12-1	158	125	377	185	96	206	158	125	377	185	96	212	100	11
НМН 12-2	158	125	408	200	96	214	158	125	408	200	96	217	100	12
НМН 12-3	199	160	449	200	140	244	158	125	408	200	96	217	100	22
НМН 12-4	199	160	479	200	140	244	158	125	438	200	96	217	130	23
НМН 12-5							199	160	539	290	140	212	190	26

НМН 16, 2900 об/мин, 220 / 380В 50 Гц



Таблица характеристик НМН 16

Артикул		Наименование	Мощность, кВт	I ном., А 220/380	Q, м³/ч	H, м								
220В	380В					8	10	12	14	16	18	20	22	24
78111196	78111397	НМН 16-1	1,0	6,2/2,4	H, м	12	11,5	11	10,5	10	9	8	7	6
78151184	78151385	НМН 16-2	1,5	8,9/3,6		24	23	22	21	20	19	16	14	12
78221186	78221387	НМН 16-3	2,2	14,0/4,9		38	36	34	33	30	28	26	23	20
	78301389	НМН 16-4Т	3,0	6,4		50	48	46	44	40	38	36	32	28

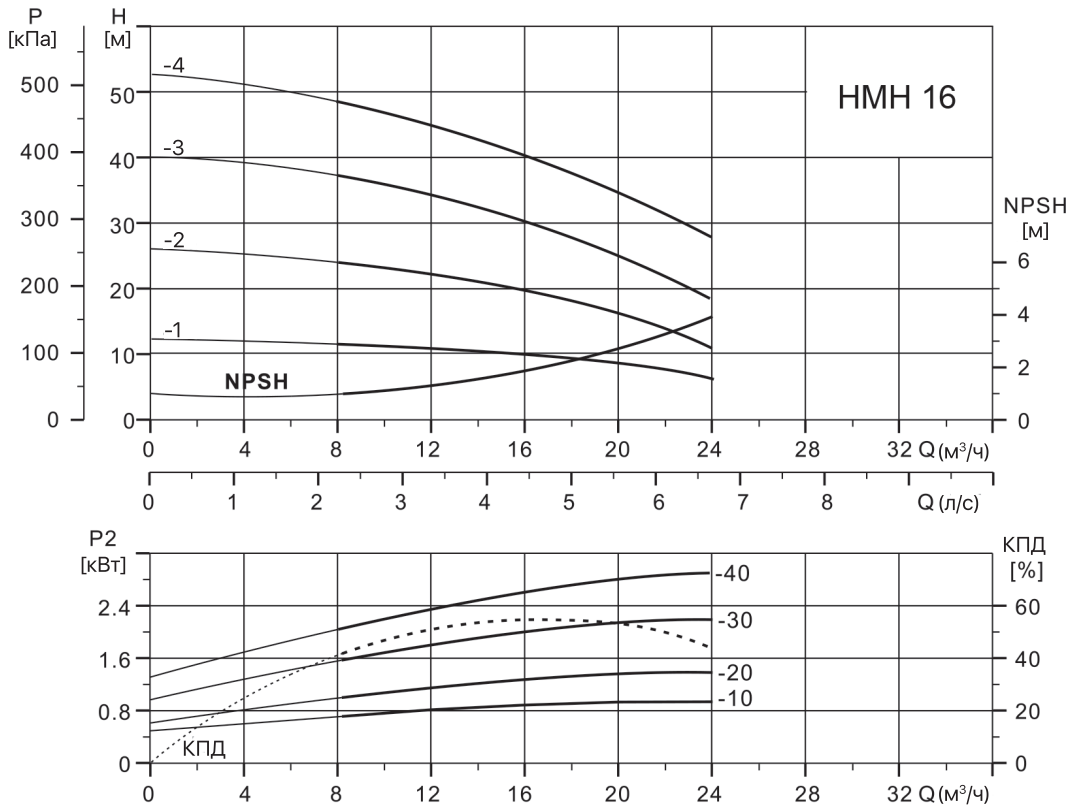
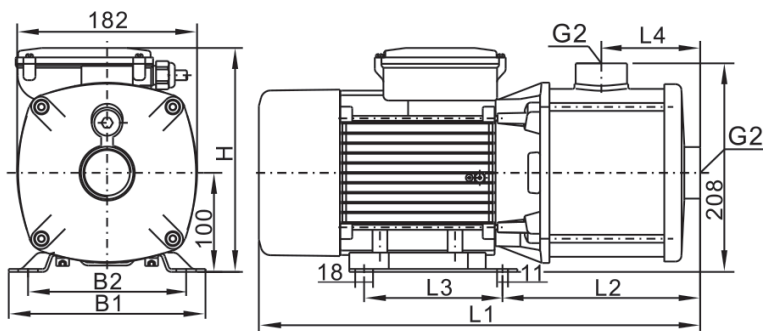

Габаритно-присоединительные размеры и вес

Наименование	Размер, мм											Вес, кг	
	220В					380В					L2		L4
	B1	B2	L1	L3	H	B1	B2	L1	L3	H			
НМН 16-1	158	125	408	96	209	158	125	408	96	212	215	130	13
НМН 16-2	158	125	439	96	232	158	125	439	96	217	230	130	16
НМН 16-3	199	160	480	140	244	199	160	580	140	212	230	130	22
НМН 16-4Т						199	160	545	140	212	275	175	27

НМН 20, 2900 об/мин, 220 / 380В 50 Гц



Таблица характеристик НМН 20

Артикул		Наименование	Мощность, кВт	I ном., А 220/380	Q, м³/ч	H, м									
220В	380В					10	12	14	16	18	20	22	24	26	28
78101198	78101399	НМН 20-1	1,0	6,2/2,4	H, м	13	12,5	12	11,5	11	10,5	10	9	8,5	7,5
78201192	78201393	НМН 20-2	1,85	11,5/4,1		25	24	23	22	21	20	18	16	14	12
	78203094	НМН 20-3Т	3,0	6,4		39	38	36	35	33	31,5	30	27	24	21
	78201397	НМН 20-4Т	4,0	7,0		49	48	46	45	43	41,5	40	37	34	31

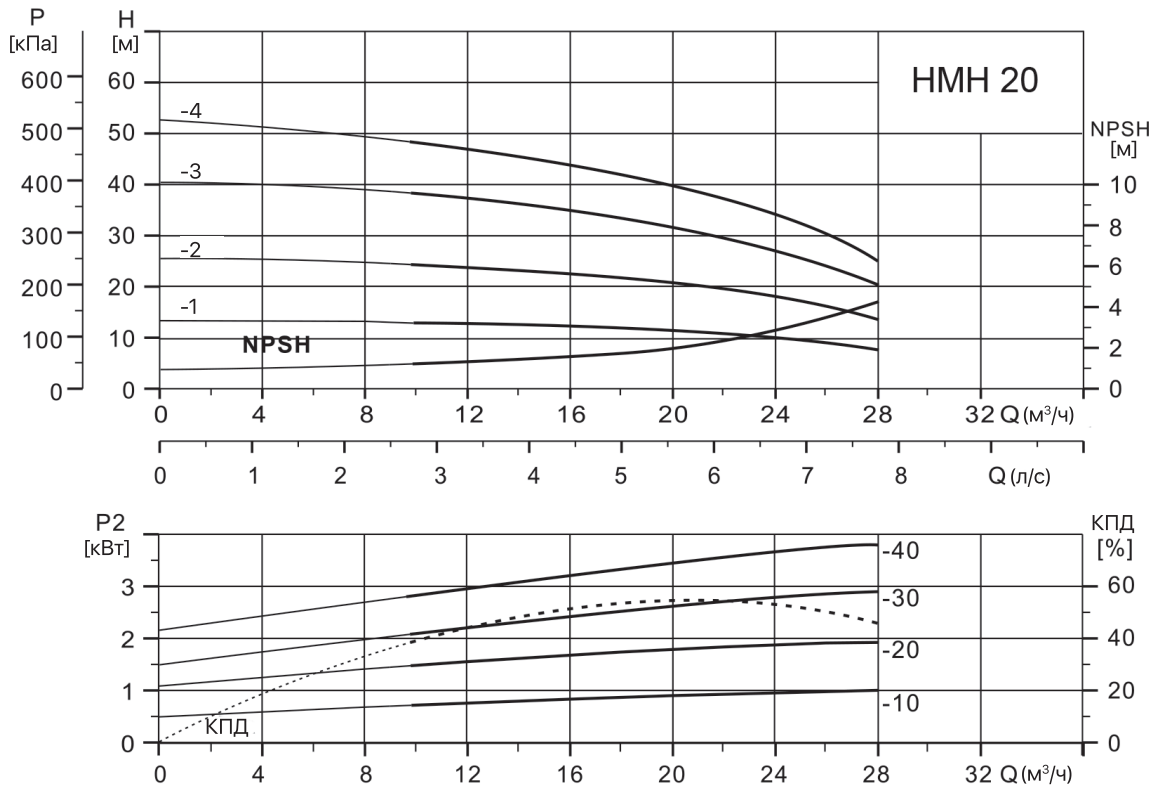
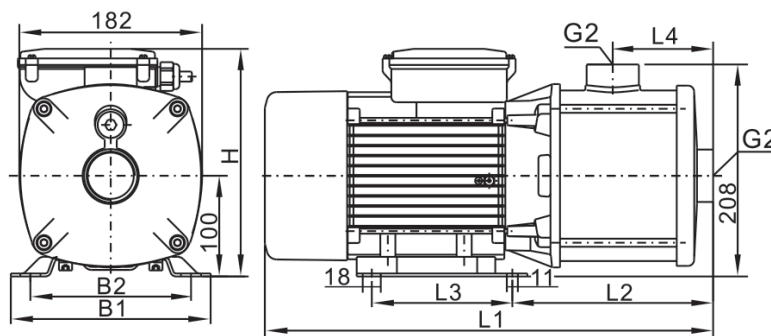

Габаритно-присоединительные размеры и вес

Наименование	Размер, мм											Вес, кг	
	220В					380В					L2		L4
	B1	B2	L1	L2	H	B1	B2	L1	L3	H			
НМН 20-1	158	125	408	96	209	158	125	408	96	212	215	130	19
НМН 20-2	199	160	480	140	244	158	125	439	96	217	230	130	21
НМН 20-3Т						199	160	500	140	212	230	130	24
НМН 20-4Т						199	160	561	140	252	297	175	28

ЭКСПЛУАТАЦИОННОЕ
НАЗНАЧЕНИЕ
ПОВЫШЕНИЕ
ДАВЛЕНИЯ

ДИАПАЗОН
ГИДРАВЛИЧЕСКИХ
ХАРАКТЕРИСТИК

Вертикальные многоступенчатые насосы НМВ

Диапазон гидравлических характеристик



ТАБЛИЦА
ХАРАКТЕРИСТИК

Таблица характеристик

Параметры	НМВ 1	НМВ 2	НМВ 3	НМВ 4	НМВ 8	НМВ 12	НМВ 16	НМВ 20	НМВ 32	НМВ 42	НМВ 65	НМВ 85	НМВ 120	НМВ 150	НМВ 200
Подача, м³/ч	1	2	3	4	8	12	16	20	32	42	65	85	120	150	200
Рабочий интервал, м³/ч	0,4-2	1-3,5	1,2-4	1,5-7	5-12	7-16	8-22	10-28	16-40	25-55	30-80	50-110	60-150	80-180	100-240
Мощность двигателя, кВт	0,37-2,2	0,37-3	0,37-3	0,37-4	0,75-7,5	1,5-11	2,2-15	1,1-18,5	1,5-30	3,0-45	4,0-45	5,5-45	11-75	11-75	18,5-110
Интервал температур, °C	- 15..... +120														
КПД, %	44	46	54	57	62	63	66	69	73	75	76	77	74	73	79
Тип	НМВ														
НМВ соединение труб	•														
DIN фланец	DN25	DN25	DN25	DN32	DN40	DN50	DN50	DN50	DN65	DN80	DN100	DN100	DN125	DN125	DN150
Овальный фланец	G1	G1	G1	G1¼	G1½										

Рабочая температура — это максимальная температура при которой насос может эксплуатироваться длительное время

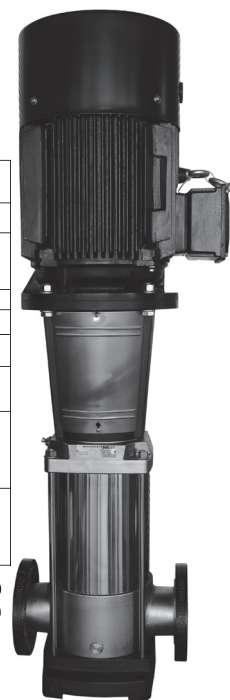
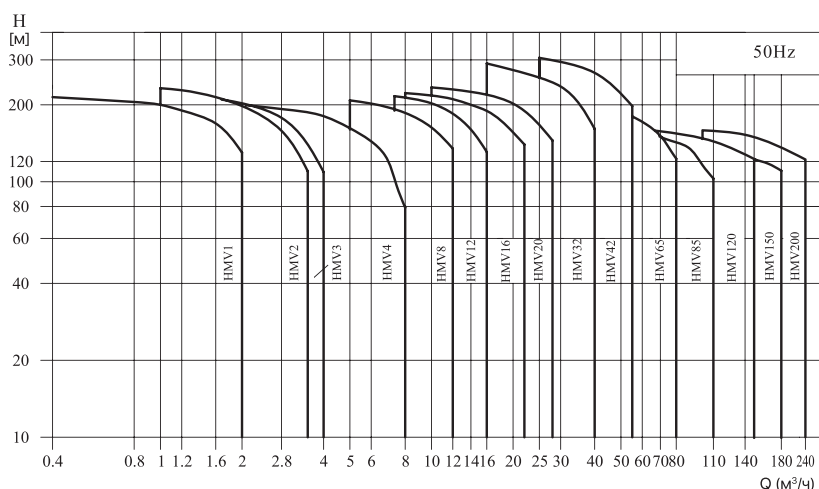
Насосы серии НМV — вертикальные, многоступенчатые, центробежные, с нормальным всасыванием, оснащенные стандартными электродвигателями. Выходной вал двигателя соединяется с валом насоса через муфту. Насос состоит из рабочих ступеней (колесо рабочее, диффузор), установленных в цилиндрический корпус и соединенных при помощи стяжных болтов совместно с основанием или плитой и головной частью. В основании имеются входной, выходной патрубки, расположенные на одной оси. Насосы могут поставляться со шкафом управления, обеспечивающим защиту от «сухого хода», несовпадения фаз и перегрузки. Размеры фланцевого присоединения насоса соответствуют стандартам EN 1092-2 и ISO 7005-2. Диаметры входа и выхода также выполнены в соответствии со стандартами.



ОПИСАНИЕ

Насосы серии НМV — изделия многофункционального назначения. Используются для перекачивания различных жидкостей, включая воду или технологическую жидкость, в широком диапазоне значений температуры, подачи и напора. Модель НМV применяется для подачи неагрессивной жидкости, может использоваться для перекачки слабых растворов кислот и щелочей, растворов масел и спиртов и т. д.



ПРИМЕНЕНИЕ

Стандартное применение главным образом включает следующие использования:

- подача воды: фильтрация и перекачка воды в системы водоснабжения;
- повышение давления в магистральном трубопроводе;
- повышение давления в системах водоснабжения высотных зданий.

Промышленное повышение давления:

- системы водоснабжения для технологических целей;
- моечные установки высокого давления;
- противопожарные установки.

Подача промышленной жидкости:

- системы охлаждения;
- системы кондиционирования воздуха;
- системы питания котлов и удаления конденсата;
- системы охлаждения инструмента металлорежущих станков (подача смазочно-охлаждающей жидкости).

Очистка воды:

- системы ультрафильтрации;
- установки обратного осмоса;
- нефтеперегонные установки, сепараторы.

Орошение:

- полив сельскохозяйственных земель;
- капельное орошение;
- дождевальные установки.

Условия эксплуатации:

- температура жидкости: -15°C +120°C;
- температура окружающей среды: не более +40°C;
- высота над уровнем моря: до 1000 м.

НОМЕНКЛАТУРА
НАСОСОВ ВКЛЮЧАЕТ
15 ТИПОРЯДОВ

Высота над уровнем моря — с ростом высоты над уровнем моря плотность воздуха падает, и, соответственно, заметно падает мощность



УСЛОВНОЕ
ОБОЗНАЧЕНИЕ
МОДЕЛИ:

HMV 32-5-2

HMV 32 5 2

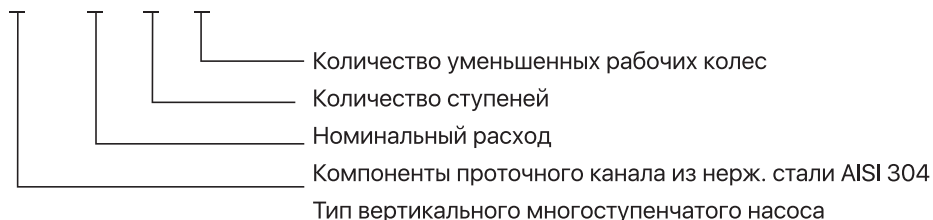

МАКСИМАЛЬНОЕ
РАБОЧЕЕ ДАВЛЕНИЕ

Предельно допустимые значения, указанные в таблице характеристик, не должны превышать, учитывая давление всасывания (подпор) и максимальное рабочее давление насоса. Для ряда моделей насосов максимальное рабочее давление должно быть уменьшено при повышении температуры перекачиваемой жидкости. Зависимости приведены на графике.

Модель	Номер кривой на графике
HMV 1, 2, 3, 4 фланец	2
HMV 1, 2, 3, 4 овальный фланец	1
HMV 8, 12, 16, 20 фланец	3
HMV 8 овальный фланец	1
HMV 32	
32-1-1 ~ 32-7	1
32-8-2 ~ 32-12	4
32-13 ~ 32-13-2	5
HMV 42	
42-1-1 ~ 42-6	1
42-7-2 ~ 42-9	4
42-1-2 ~ 42-13-2	5
HMV 65	
65-1-1 ~ 65-5	1
65-6-2 ~ 65-8-1	4
HMV 85	
85-1-1 ~ 85-5-2	1
85-5 ~ 85-6	4
HMV 120, 150, 200	6

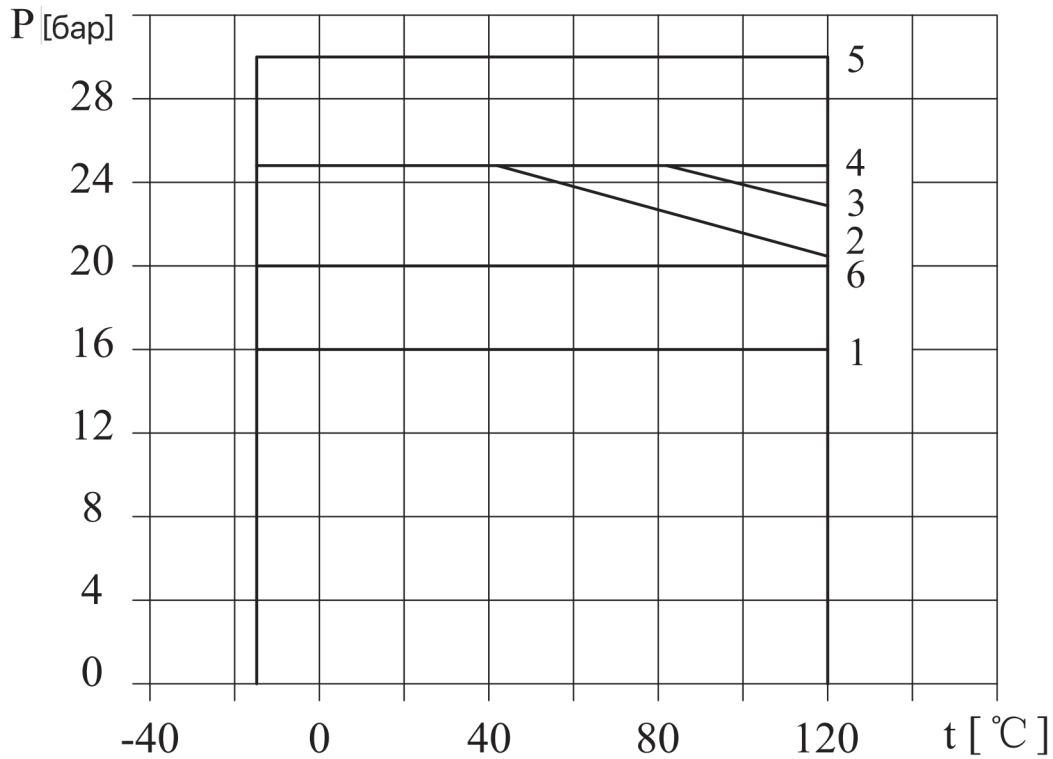

Из-за ухудшения охлаждающей способности двигателя воздухом при разрежении на высоте свыше 1000 м над уровнем моря или температуре окружающей среды свыше 40°C, расчетная мощность электродвигателя P2 должна выбираться с учетом запаса. Например, при температуре воздуха 50°C мощность двигателя должна быть увеличена на 5%.

МАКСИМАЛЬНАЯ
ТЕМПЕРАТУРА
ОКРУЖАЮЩЕГО
ВОЗДУХА

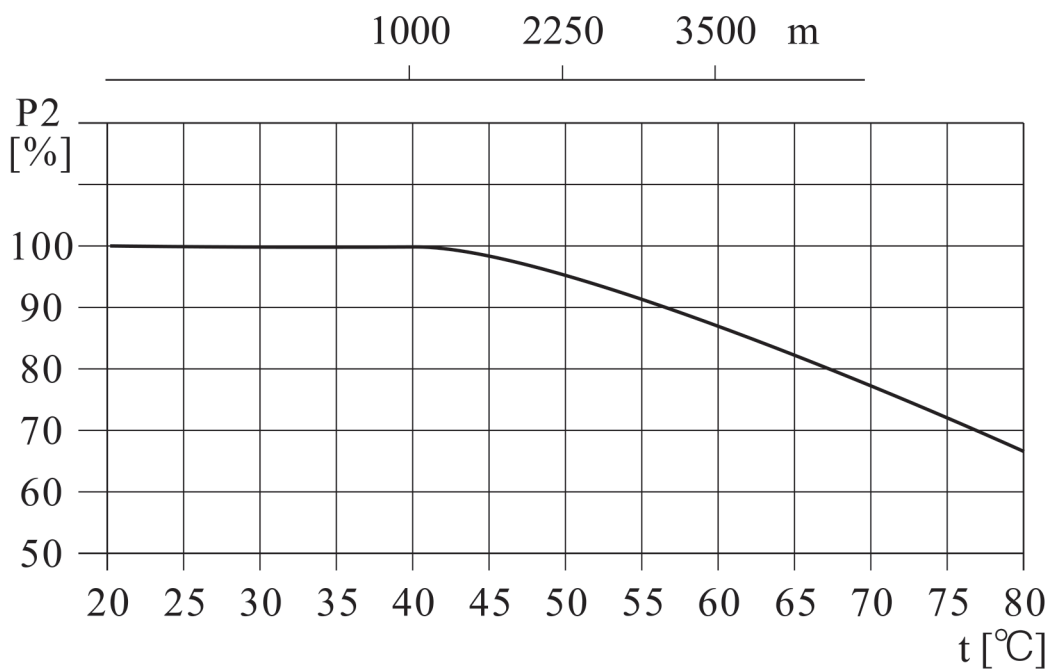

**ПОЯСНЕНИЕ
К ГРАФИЧЕСКИМ
ХАРАКТЕРИСТИКАМ**

Если предполагается эксплуатация насоса при постоянной подаче, то следует выбирать насос у которого КПД в рабочей точке близок к максимальному.

В случае эксплуатации с переменными характеристиками необходимо выбирать насос, у которого наивысший КПД достигается в пределах рабочего диапазона, в котором насос эксплуатируется большую часть своего рабочего времени

**УСЛОВИЯ
СНЯТИЯ РАБОЧИХ
ХАРАКТЕРИСТИК**

Первая цифра: количество ступеней
Вторая цифра: количество рабочих колес уменьшенного диаметра.

График характеристики мощности показывает мощность каждой ступени насоса. Представлены графики характеристики мощности для рабочих колес стандартного (1/1) и уменьшенного (2/3) диаметра.

График характеристики «Q-N» соответствующего насоса. Графики, указанные выделенными линиями, показывают рекомендуемую область эксплуатации с оптимальным КПД.

КПД насоса с уменьшенным по диаметру рабочим колесом будет 2% ниже, чем показано на графике.

График характеристики NPSH (высоты столба жидкости под всасывающим патрубком) представляет собой усредненную характеристику, действительную для всех исполнений. При выборе параметров насоса необходимо прибавлять не менее 0,5 м в качестве запаса.



График характеристики «Q-N» для каждого отдельного рабочего колеса. Представлены графики для рабочих колес стандартного (1/1) и уменьшенного (2/3) диаметров.

1. Графические характеристики оформлены в соответствии с ISO 9906, Приложение А.
2. Графики приведены для постоянной частоты вращения двигателя 2900 об/мин, 1450 об/мин при испытаниях на воде с температурой 20°C, кинематической вязкостью 1 мм²/с, (1 сСт), при отсутствии в воде пузырьков воздуха.
3. Насосы должны использоваться в пределах рабочего интервала, указанного выделенной кривой на графике, чтобы исключить повышенный износ при высоких напорах и перегрев двигателя при больших подачах.
4. Если плотность и/или вязкость перекачиваемой жидкости выше, чем у воды, может потребоваться двигатель большей мощности.

Марка агрегата должна определяться на основе:

- расхода и давления в точке подключения водоразборной арматуры;
- падения давления в результате перепада высот;
- учета потерь на трение в трубопроводе; может возникнуть необходимость в расчетном определении падения давления в трубах большой протяженности, в коленах, клапанах и т. п.;
- максимального КПД в расчетной рабочей точке;
- кавитационного расчета.

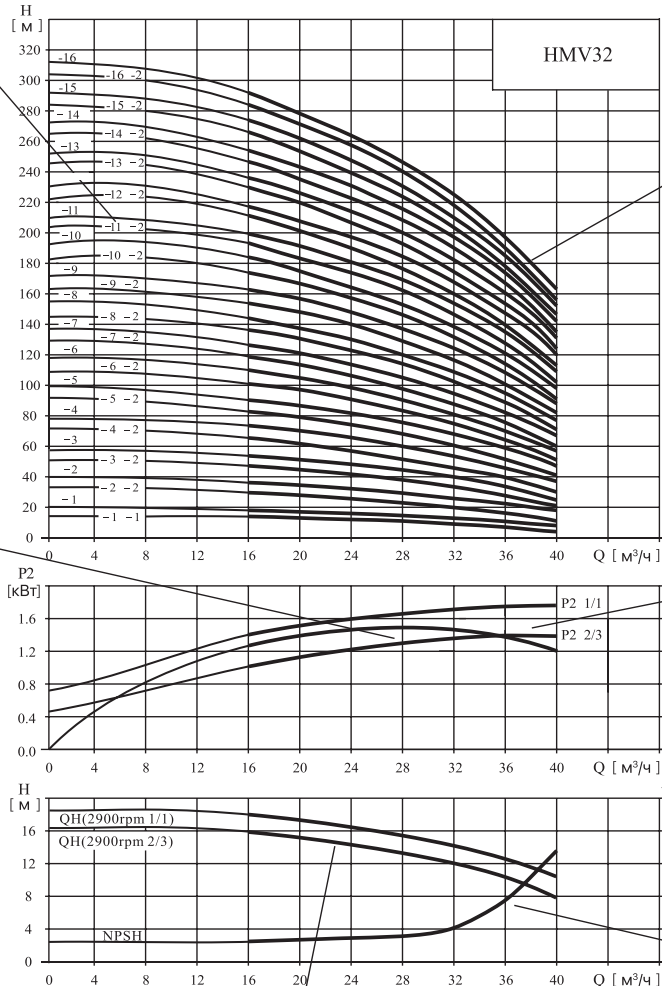
Если предполагается эксплуатация агрегата при постоянной подаче, то следует выбирать такой насос, у которого КПД в рабочей точке расположен близко к максимальному. В случае эксплуатации с регулированием характеристик или в условиях переменного водопотребления необходимо выбирать такой насос, у которого наивысший КПД достигается в пределах рабочего диапазона, в котором агрегат эксплуатируется большую часть своего рабочего времени.

Работа параллельно соединенных нескольких насосов будет намного эффективнее, чем работа одного насоса с большей мощностью:

- применимо к различным условиям эксплуатации, является необходимым условием в различных системах, где требуется регулирование потока;
- возможность подачи воды при выходе из строя одного насоса, т. к. затронута только часть системы регулирования

РЕКОМЕНДАЦИИ
ПО ПОДБОРУ
НАСОСОВ

КПД

ПАРАЛЛЕЛЬНАЯ
РАБОТА

ЗАКРЫТАЯ
СИСТЕМА — ЭТО
СИСТЕМА, КОЛИЧЕСТВО
ЖИДКОСТИ В
КОТОРОЙ ОСТАЕТСЯ
ПОСТОЯННЫМ.

Максимально допустимое давление на входе. Максимальное рабочее давление.

Модель насоса	Максимально допустимое давление на входе, бар	Модель насоса	Максимальное рабочее давление, бар
HMV 1-2 — HMV 1-36	10	HMV 1-2 — HMV 1-36	25
HMV 3-2 — HMV 3-29	10	HMV 3-2 — HMV 3-36	25
HMV 3-31 — HMV 3-36	15	HMV 4-2 — HMV 4-22	25
HMV 4-2 — HMV 4-22	15	HMV 8-2 — HMV 8-12	16
HMV 8-2 — HMV 8-6	8	HMV 8-14 — HMV 8-22	25
HMV 8-7 — HMV 8-22	10	HMV 12-2 — HMV 12-10	16
HMV 12-2 — HMV 12-4	6	HMV 12-12 — HMV 12-18	25
HMV 12-5 — HMV 12-18	10	HMV 16-1 — HMV 16-10	16
HMV 16-1 — HMV 16-3	8	HMV 16-12 — HMV 16-17	25
HMV 16-4 — HMV 16-17	10	HMV 20-1 — HMV 20-10	16
HMV 20-1 — HMV 20-3	8	HMV 20-12 — HMV 20-17	25
HMV 20-4 — HMV 20-17	10	HMV 32-1-1 — HMV 32-7	16
HMV 32-1-1 — HMV 32-4	4	HMV 32-8-2 — HMV 32-12	25
HMV 32-5-2 — HMV 32-10	10	HMV 32-13-2 — HMV 32-16	30
HMV 32-11-2 — HMV 32-16	15	HMV 42-1-1 — HMV 45-5	16
HMV 42-1-1 — HMV 42-2	4	HMV 42-6-2 — HMV 45-9	25
HMV 42-3-2 — HMV 42-5	10	HMV 42-10-2 — HMV 45-13-2	33
HMV 42-6-2 — HMV 42-13-2	15	HMV 65-1-1 — HMV 65-5	16
HMV 65-1-1 — HMV 65-2-2	4	HMV 65-6-2 — HMV 65-8-1	25
HMV 65-2-1 — HMV 65-4-2	10	HMV 85-1-1 — HMV 85-4	16
HMV 65-4-1 — HMV 65-8-1	15	HMV 85-5-2 — HMV 85-6	25
HMV 85-1-1 — HMV 85-1	4	HMV 120-1 — HMV 120-7	20
HMV 85-2-2 — HMV 85-2-3	10	HMV 150-1-1 — HMV 150-6	20
HMV 85-3 — HMV 85-6	15	HMV 200-1-B — HMV 200-4	20
HMV 120-1 — HMV 120-7	15		
HMV 150-1-1 — HMV 150-6	15		
HMV 200-1-B — HMV 200-4	15		

Открытая система — это система, транспортирующая жидкости из одной точки в другую.

При необходимости два или более насоса могут быть соединены для параллельной работы

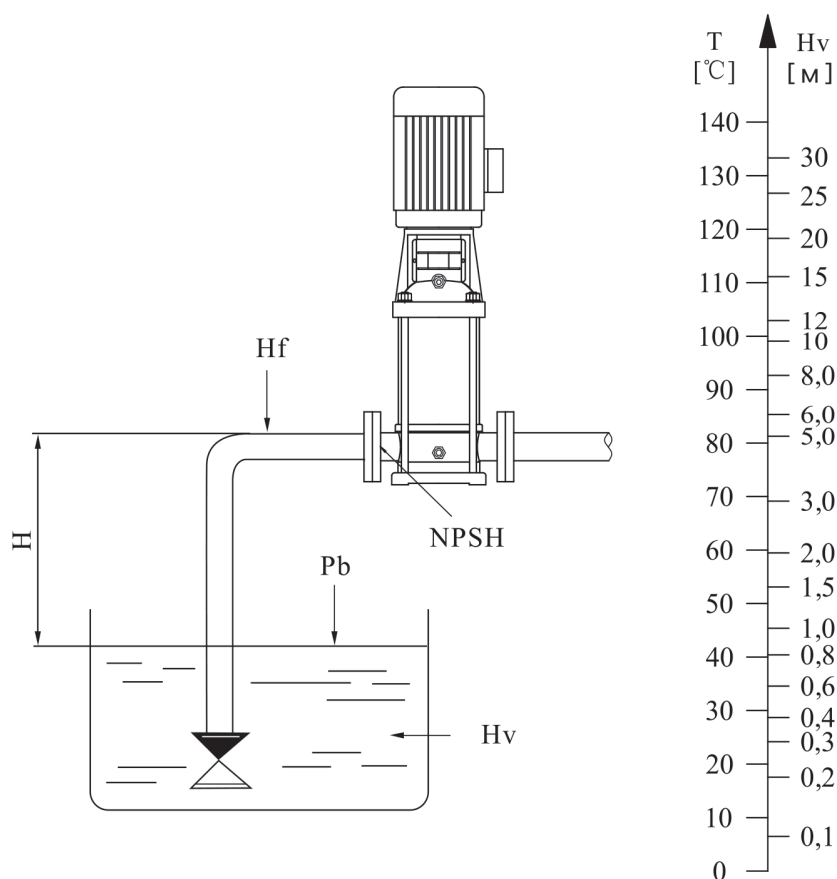

Минимальное давление всасывания NPSH

NPSH — Net Positive Suction Head

Давление на входе в насос, максимальное давление.

Необходимо проверить выполнение требований в отношении давления. Предельно допустимые значения не должны превышать:

- максимальный подпор;
- максимальное рабочее давление.

Расчет минимального давления всасывания (подпора), H , рекомендуется в следующих случаях:

- при высокой температуре жидкости;
- когда подача значительно превышает расчетную;
- если забор воды осуществляется ниже уровня оси всасывающего патрубка;
- если забор воды осуществляется через протяженные трубопроводы;
- когда значительное сопротивление на входе (фильтры, клапаны и т. д.);
- при низком давлении на входе в насос.

Для исключения кавитации необходимо, чтобы давление на входе в насос было больше минимального. В случае, если всасывание жидкости происходит из резервуара, установленного ниже уровня насоса, то максимальная высота подъема рассчитывается по формуле:

$$H = P_b \times 10,2 - NPSH - H_f - H_v - H_s$$

- **P_b (бар)** — барометрическое давление; (на уровне моря барометрическое давление может быть принято равным 1 бар)
- **NPSH (м)** — параметр насоса, характеризующий всасывающую способность;
- Для проверки работоспособности насоса при риске возникновения в нем кавитации пользуются следующей формулой (может быть получен по кривой NPSH при максимальной подаче насоса);
- **H_f (м)** — суммарные гидравлические потери напора во всасывающем трубопроводе при максимальной подаче насоса;
- **H_v (м)** — давление насыщенных паров жидкости; (может быть получено по диаграмме давления насыщенных паров, где H_v зависит от температуры жидкости t_ж);
- **H_s (м)** — запас, минимум 0,5 м столба жидкости. Если рассчитанная величина H отрицательна, то уровень жидкости должен быть выше уровня установки насоса.

Для проверки работоспособности насоса при риске возникновения в нем кавитации пользуются следующей формулой

Атмосферное давление в зависимости от высоты над уровнем моря

Н, м	-600	0	100	200	300	400	500	600	700	800	900	1000	1200
Н _б , м	11,3	10,3	10,2	10,1	10,0	9,8	9,7	9,6	9,5	9,4	9,3	9,2	9,0

Убедитесь в том, что насос будет работать без кавитации

Вид в разрезе НМВ 1, 2, 3, 4

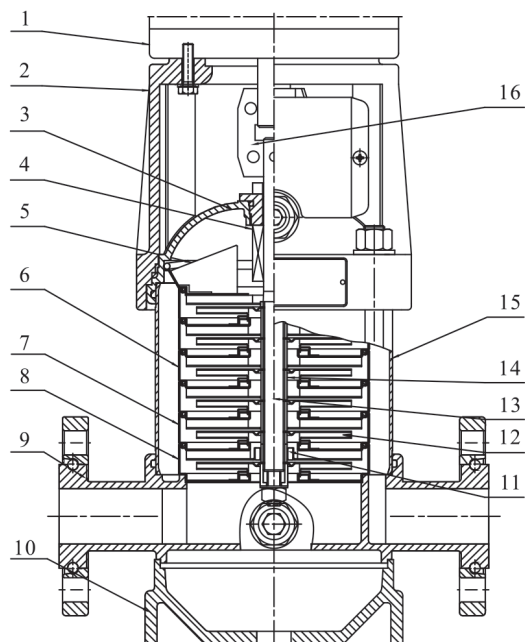

Вид в разрезе НМВ 8, 12, 16, 20

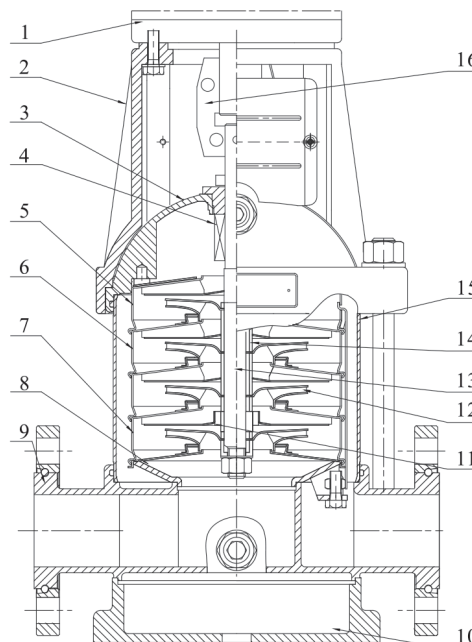

**таблица деталей материалов
НМВ 1, 2, 3, 4**

НМВ			
	Наименование	Материал	AISI/ASTM
1	Двигатель		
2	Головная часть	Чугун	ASTM 25B
3	Крышка	Нерж. сталь	AISI 304
4	Уплотнение торцевое		
5	Верхний диффузор	Нерж. сталь	AISI 304
6	Диффузор	Нерж. сталь	AISI 304
7	Опорный диффузор	Нерж. сталь	AISI 304
8	Опора	Нерж. сталь	AISI 304
9	Основание	Нерж. сталь	AISI 304
10	Плита	Чугун	ASTM 25B
11	Подшипник	Карбид вольфрама	
12	Рабочее колесо	Нерж. сталь	AISI 304
13	Вал	Нерж. сталь	AISI 304
14	Втулка рабочего колеса	Нерж. сталь	AISI 304
15	Цилиндр	Нерж. сталь	AISI 304
16	Муфта	Углеродистая сталь	

**таблица деталей материалов
НМВ 8, 12, 16, 20**

НМВ			
	Наименование	Материал	AISI/ASTM
1	Двигатель		
2	Головная часть	Чугун	ASTM 25B
3	Крышка	Нерж. сталь	AISI 304
4	Уплотнение торцевое		
5	Верхний диффузор	Нерж. сталь	AISI 304
6	Диффузор	Нерж. сталь	AISI 304
7	Опорный диффузор	Нерж. сталь	AISI 304
8	Опора	Нерж. сталь	AISI 304
9	Основание	Нерж. сталь	AISI 304
10	Плита	Чугун	ASTM 25B
11	Подшипник	Карбид вольфрама	
12	Рабочее колесо	Нерж. сталь	AISI 304
13	Вал	Нерж. сталь	AISI 304
14	Втулка рабочего колеса	Нерж. сталь	AISI 304
15	Цилиндр	Нерж. сталь	AISI 304
16	Муфта	Углеродистая сталь	

Вид в разрезе HMV 32, 42, 65, 85

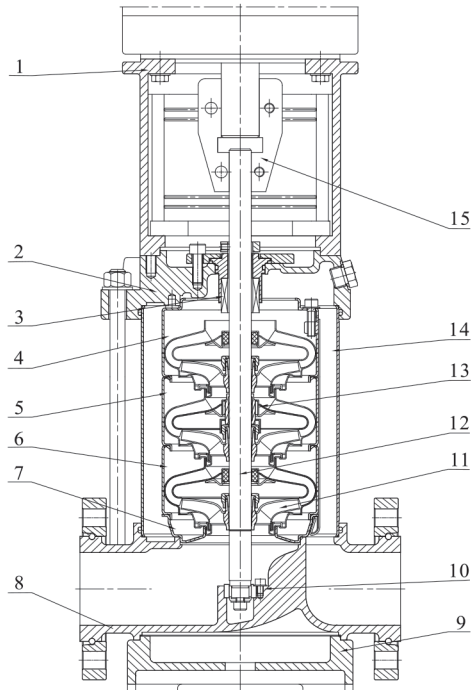

Вид в разрезе HMV 120, 150, 200

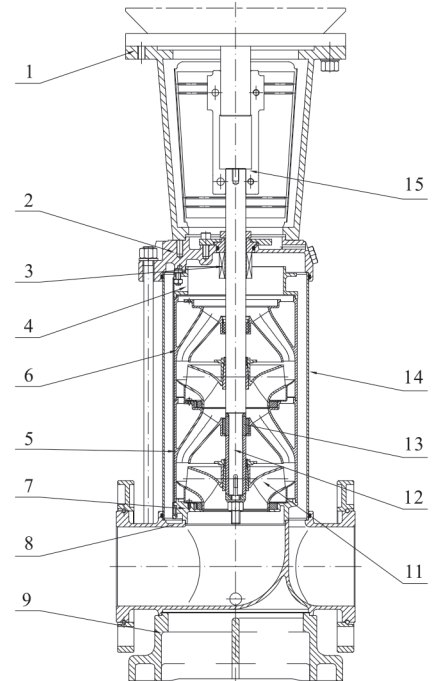

**таблица деталей материалов
HMV 32, 42, 65, 85**

HMV			
	Наименование	Материал	AISI/ASTM
1	Головная часть	Чугун	ASTM 25B
2	Крышка	Нерж. сталь	AISI 304
3	Уплотнение торцевое		
4	Верхний диффузор	Нерж. сталь	AISI 304
5	Опорный диффузор	Нерж. сталь	AISI 304
6	Диффузор	Нерж. сталь	AISI 304
7	Опора	Нерж. сталь	AISI 304
8	Основание	Нерж. сталь	AISI 304
9	Плита	Чугун	ASTM25B
10	Нижний подшипник	Карбид вольфрама	
11	Рабочее колесо	Нерж. сталь	AISI 304
12	Вал	Нерж. сталь	AISI 304 AISI 316L
13	Промежуточный подшипник	Карбид вольфрама	
14	Цилиндр	Нерж. сталь	AISI 304
15	Муфта	Углеродистая сталь	
16	Резиновые части	NBR	

**таблица деталей материалов
HMV 120, 150, 200**

HMV			
	Наименование	Материал	AISI/ASTM
1	Головная часть	Чугун	ASTM25B
2	Крышка	Нерж. сталь	AISI 304
3	Уплотнение торцевое		
4	Верхний диффузор	Нерж. сталь	AISI 304
5	Опорный диффузор	Нерж. сталь	AISI 304
6	Диффузор	Нерж. сталь	AISI 304
7	Опора	Нерж. сталь	AISI 304
8	Основание	Нерж. сталь	AISI 304
9	Плита	Чугун	ASTM 80-5506
10	Нижний подшипник	Карбид вольфрама	
11	Рабочее колесо	Нерж. сталь	AISI 304
12	Вал	Нерж. сталь	AISI 304 AISI 316L
13	Промежуточный подшипник	Карбид вольфрама	
14	Цилиндр	Нерж. сталь	AISI 304
15	Муфта	Углеродистая сталь	
16	Резиновые части	NBR	

ПЕРЕКАЧИВАЕМЫЕ
ЖИДКОСТИ

- чистые, маловязкие, неагрессивные и взрывобезопасные жидкости без твердых или длинноволоконистых включений (примеры жидкостей приведены в таблице);
- перекачиваемая жидкость не должна механически или химически воздействовать на материал насоса;
- если кинематическая вязкость или плотность перекачиваемой жидкости выше, чем у воды, гидравлические характеристики уменьшаются, а потребляемая мощность увеличивается;
- температура перекачиваемой жидкости: - 15°C ~ 120 °C.

Жидкость	Макс, температура	Ограничения	
Вода	Грунтовые воды	< 90 °C	
	Питательная вода для котла	< 120 °C	
	Вода систем отопления	< 120 °C	
	Конденсат	< 90 °C	
	Умягченная вода	- 15 °C ~ 120 °C	
	Слабощелочная вода		Слабая щелочь
	Смазывающе-охлаждающая жидкость		Примеси могут повредить уплотнение вала
Охлаждающие жидкости	Углеводородное соединение на основе незамерзающей жидкости	< 50 °C	Небольшое обледенение может повредить уплотнение вала
	Спиртовое соединение	<50°C 50%	
Органические растворители	Изопропиловый спирт	< 60 °C	Горючая жидкость
	Пропиловый спирт	< 60 °C	
Окислители 20%	Перекись водорода	< 60 °C	

ДАННЫЕ
ЭЛЕКТРОДВИГАТЕЛЯ

Трехфазный асинхронный двигатель с короткозамкнутым ротором от 0,18–315 кВт.

Двигатели соответствуют стандарту IEC и характеризуются:

- высокой энергоэффективностью;
- низкой вибрацией;
- низким уровнем шума;
- высокой надежностью;
- длительным сроком жизни;
- высоким крутящим моментом.

Степень защиты IP 54.

Температурный класс изоляции F.

Напряжение питания: 3x380 В 50 Гц, подключение Y до 3,0 кВт, Δ—от 4,0 кВт до 110 кВт.

2900 об/мин 3x380 В

Мощность двигателя, кВт	I ном., А	Сos φ	КПД,%	N, об/мин	I пуск. / I ном.
0,55	1,33	0,82	73	2740	6,1
0,75	1,83	0,83	75	2840	6,1
1,1	2,61	0,84	76,2	2840	7
1,5	3,46	0,84	78,5	2840	7
2,2	4,85	0,85	81	2840	7
3,0	6,34	0,87	82,6	2860	7,5
4,0	8,2	0,88	84,2	2880	7,5
5,5	11,1	0,88	85,7	2900	7,5
7,5	14,9	0,88	87	2900	7,5
11	21,2	0,89	88,4	2930	7,5
15	28,6	0,89	89,4	2930	7,5
18,5	34,2	0,90	90	2930	7,5
22	41	0,90	90,5	2940	7,5
30	55,4	0,90	91,4	2950	7,5
37	68	0,90	92	2950	7,5
45	82,1	0,90	92,5	2960	7,5
55	99,8	0,90	93	2970	7,5
75	135	0,90	93,6	2970	7,5
90	160	0,91	93,9	2970	7,5
110	195	0,9	95,2	2980	7,1

Уровень звукового давления

Мощность двигателя, кВт	Макс, уровень звука, Db(A)
	2900 об/мин
0,55	66
0,75	69
1,1	69
1,5	74
2,2	74
3	78
4	79
5,5	82
7,5	82
11	88
15	88
18,5	88
22	91
30	94
37	94
45	94
55	95
75	96
90	96
110	96

1. Насосы должны встраиваться в трубопроводы без возникновения напряжений с тем, чтобы усилия в трубопроводах не смогли оказать отрицательного влияния на их функционирование.
2. Насосы должны устанавливаться в местах с достаточным охлаждением, температура охлаждающего воздуха не должна быть выше 40°C.
3. Если насосы установлены на открытом воздухе, они должны иметь защиту, чтобы предохранить электрические компоненты от попадания воды.
4. Для предотвращения шума и вибрации и обеспечения долговечной работы насосы должны устанавливаться на бетонном фундаменте, имеющем достаточную несущую способность для того, чтобы обеспечить постоянную стабильную опору всему насосному узлу. Фундамент должен быть в состоянии поглощать любые вибрации, линейные деформации и удары. Масса бетонного фундамента должна быть в 1,5 раза больше массы насосного узла.

ТРЕБОВАНИЯ
К УСТАНОВКЕ

ФЛАНЦЕВЫЕ
КОМПЕНСАТОРЫ
HEISSKRAFT

Компания Heisskraft рекомендует использовать совместно с насосом HMV фланцевые компенсаторы VRC-F (ассортимент и артикулы можно найти в каталоге Heisskraft «Трубопроводная арматура»). Компенсаторы служат для компенсации деформаций от теплового расширения или сжатия, уменьшения корпусного шума в трубопроводе. Не следует применять фланцевые компенсаторы для устранения погрешностей и несостоятельности трубопровода и фланцевого присоединения. Минимальное расстояние от насоса, на котором надо устанавливать компенсаторы, равно $1...2 \times DN$ (диаметр трубы), во избежание турбулентного потока в компенсаторах.



Компания Heisskraft рекомендует использовать совместно с насосами HMV ответные фланцы Heisskraft. Фланцы Heisskraft выполнены по стандарту EN 1092-2, что полностью соответствует стандартам фланцев насоса.

В комплект фланцев входит:

- ответный фланец соответствующего диаметра — 1 шт.
- безасбестовая прокладка kautasit — 1 шт.
- болты, гайки, шайбы (для каждого диаметра определенное кол-во).

HMV 1 2900 об/мин, 3x380 В, 50 Гц



Таблица характеристик НМВ 1, DN 25

Артикул	Наименование	Мощность, кВт	I ном., А	Q _v , м ³ /ч	H, м									
					0,4	0,6	0,8	1,0	1,2	1,4	1,6	1,8	2	2,2
76041336	НМВ 1-2	0,37	1,0	Н, м	12	11,8	11,5	11	11	10,5	9,8	9,2	8,5	7,8
76041301	НМВ 1-3	0,37	1,0		17,5	17	16,8	16,5	16	15,5	14	13,5	12	10,5
76041368	НМВ 1-4	0,37	1,0		23,5	23	22,5	22	21	20,5	18,5	18	16,5	14
76041337	НМВ 1-5	0,37	1,0		29	28,5	28	27,5	26,5	26	24	23	20,5	17,5
76041302	НМВ 1-6	0,37	1,0		35	34,5	34	33	32	31	28	27	25	22
76041338	НМВ 1-7	0,37	1,0		41	40	39	38,5	37	35	33	32	29	25
76061303	НМВ 1-8	0,55	1,5		46,5	46	45,5	44	42	40	38	36	33	29
76061369	НМВ 1-9	0,55	1,5		52	51,5	51	49,5	47,5	46	44	41	37	34
76061304	НМВ 1-10	0,55	1,5		58	57,5	57	56	54	52	48	46	41,5	37
76061339	НМВ 1-11	0,55	1,5		65	63	62,5	61	59	56	54	50	46	40
76081340	НМВ 1-12	0,75	1,9		70	69	68	66	64	62	58	55	49	43
76081370	НМВ 1-13	0,75	1,9		75	74,5	74	72	69	66	63	59	54	47
76087365	НМВ 1-14	0,75	1,9		83	81,8	80	77,9	75,4	70,8	65,6	59,1	51,4	
76081305	НМВ 1-15	0,75	1,9		87	86	85	84	80,5	77	72	68	62	53
76117366	НМВ 1-16	1,1	2,7		94,9	93,1	91	88,3	84,7	80	74,5	67	58,2	
76111306	НМВ 1-17	1,1	2,7		99	97,5	97	95	91	87	81,5	77	69	59
76117373	НМВ 1-18	1,1	2,7		107	105,3	102,8	99,5	95	89,7	83,2	74,8	65,2	
76111341	НМВ 1-19	1,1	2,7		110,5	109	108	106	101	97	91	86	78	66
76117368	НМВ 1-20	1,1	2,7		18,1	116,4	113,8	110,1	105,3	99,3	91,9	83	72,1	
76111307	НМВ 1-21	1,1	2,7		122	120,5	119,5	116	112	108	101	95	86	73
76111371	НМВ 1-23	1,1	2,7		135	132,5	130	126	122	117	111	104	94	80
76151372	НМВ 1-25	1,5	3,6		147	144	141	138	133	128	121	114	103	87
76151373	НМВ 1-27	1,5	3,6		158	156	154	150	144	138	130	121	112	96
76151374	НМВ 1-30	1,5	3,6		175	173	171	166	160	154	145	136	124	108
76221375	НМВ 1-33	2,2	4,9		193	191	188	183	176	170	160	150	136	120
76221376	НМВ 1-36	2,2	4,9		212	209	205	200	192	184	174	164	150	133

Габаритно-присоединительные размеры и вес

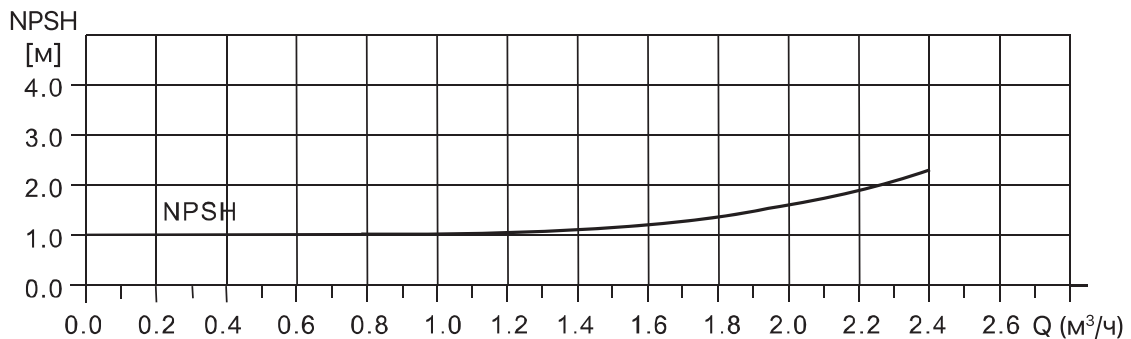
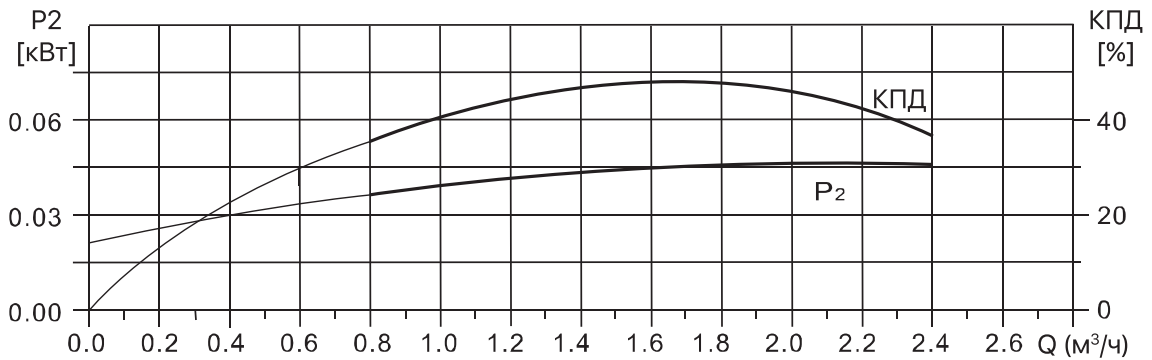
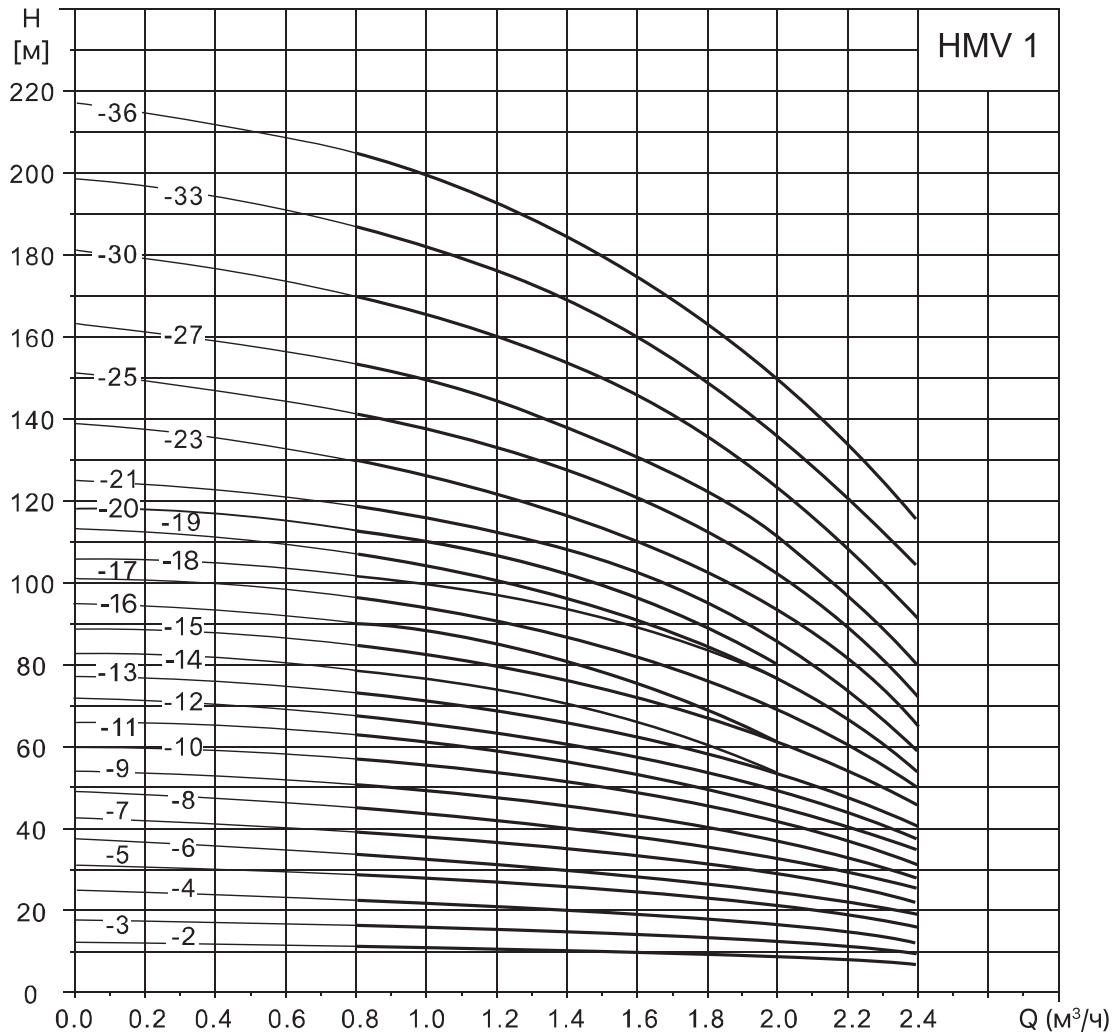
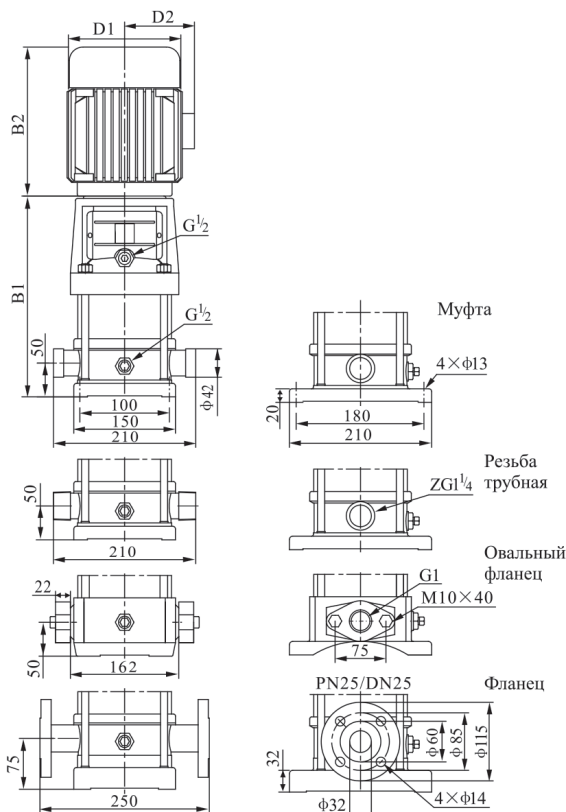

Модель	Размер, мм					Вес, кг
	B1	B2	B1+B2	D1	D2	
НМВ 1-2	259	205	464	133	102	20
НМВ 1-3	277	205	482	133	102	20
НМВ 1-4	295	205	500	133	102	21
НМВ 1-5	313	205	518	133	102	21
НМВ 1-6	331	205	536	133	102	21
НМВ 1-7	349	205	554	133	102	22
НМВ 1-8	367	205	572	133	102	22
НМВ 1-9	385	205	590	133	102	23
НМВ 1-10	403	205	608	133	102	24
НМВ 1-11	427	205	632	154	102	25
НМВ 1-12	439	205	644	154	102	26
НМВ 1-13	457	205	662	154	102	27
НМВ 1-14	484	245	729	170	142	30
НМВ 1-15	493	205	698	154	102	28
НМВ 1-16	495	245	740	170	142	33
НМВ 1-17	535	245	780	154	102	31
НМВ 1-18	556	245	801	170	142	35
НМВ 1-19	574	245	819	154	111	32
НМВ 1-20	592	245	837	170	142	35
НМВ 1-21	607	245	852	154	111	33
НМВ 1-23	643	245	888	154	111	34
НМВ 1-25	687	300	987	154	111	40
НМВ 1-27	723	300	1023	154	111	41
НМВ 1-30	777	300	1077	154	111	42
НМВ 1-33	831	300	1131	177	116	45
НМВ 1-36	885	300	1185	177	116	46

НМВ 3



Таблица характеристик НМВ 3, DN 25

Артикул	Наименование	Мощность, кВт	I ном., А	Q, м³/ч	H, м									
					1,2	1,6	2,0	2,4	2,8	3,0	3,2	3,4	3,6	4,0
76041390	НМВ 3-2	0,37	1,0	Н, м	12	11,3	10,5	10	9	8,5	8	7,5	7	6
76041308	НМВ 3-3	0,37	1,0		18	17	16	15	14	13	12	11	10	8
76041342	НМВ 3-4	0,37	1,0		24	23	21,5	20	18,5	17,5	16,5	15	13,5	11
76041309	НМВ 3-5	0,37	1,0		30	28,5	27	25	23	22	20,5	19	17,5	14
76061343	НМВ 3-6	0,55	1,5		36	34	32	30	28	26	24	22	20	16,5
76061310	НМВ 3-7	0,55	1,5		42	40,5	39	36	33	30,5	28,5	26	24	19,5
76081344	НМВ 3-8	0,75	1,9		48	46	44	41	37	35	32,5	30	27	22,5
76081311	НМВ 3-9	0,75	1,9		53	51	49	46	41,5	39	37	34	32	26
76081345	НМВ 3-10	0,75	1,9		59	57	55	51	46	43	41	37	34	28
76111312	НМВ 3-11	1,1	2,7		65	62,5	60	56	51	48	45	42	38	30,5
76111346	НМВ 3-12	1,1	2,7		71	68	66	61	55	52	49	45,5	42	34
76111391	НМВ 3-13	1,1	2,7		77	74	71	66	60	57	53	50	46	37
76117369	НМВ 3-14	1,1	2,7		84,1	81,5	78,1	73,5	67,9	64,8	61	57,3	52,7	43,1
76111313	НМВ 3-15	1,1	2,7		88	85	82	77	72	68,5	64	60	55	44
76157370	НМВ 3-16	1,5	3,46		96,6	93,5	89,5	84,2	77,8	73,5	70,1	65,5	60,5	48,9
76151347	НМВ 3-17	1,5	3,6		100	97	93	88	83	79	74	69	64	52
76157371	НМВ 3-18	1,5	3,46		109	106	101	95	88	84	79	74	69	56
76151392	НМВ 3-19	1,5	3,6		112	108	104	98	92	88	83	77	71	58
76227372	НМВ 3-20	2,2	4,85		121,1	117,4	112,3	105,7	97,4	92,6	87	81,2	75	60,9
76221314	НМВ 3-21	2,2	4,9		123	119	115	108	102	94	92	86	79	65
76221393	НМВ 3-23	2,2	4,9		134	130	125	119	110	105	100	94	86	72
76221394	НМВ 3-25	2,2	4,9		146	141	135	128	118	113	108	102	94	79
76221395	НМВ 3-27	2,2	4,9		158	152	146	138	129	123	117	110	103	86
76221348	НМВ 3-29	2,2	4,9		169	163	156	147	137	132	125	118	111	93
76301396	НМВ 3-31	3,0	6,7		180	174	167	157	147	141	134	126	118	100
76301397	НМВ 3-33	3,0	6,7		191	186	178	168	157	150	143	135	127	108
76301398	НМВ 3-36	3,0	6,7		209	203	194	184	173	156	159	151	143	122

Габаритно-присоединительные размеры и вес

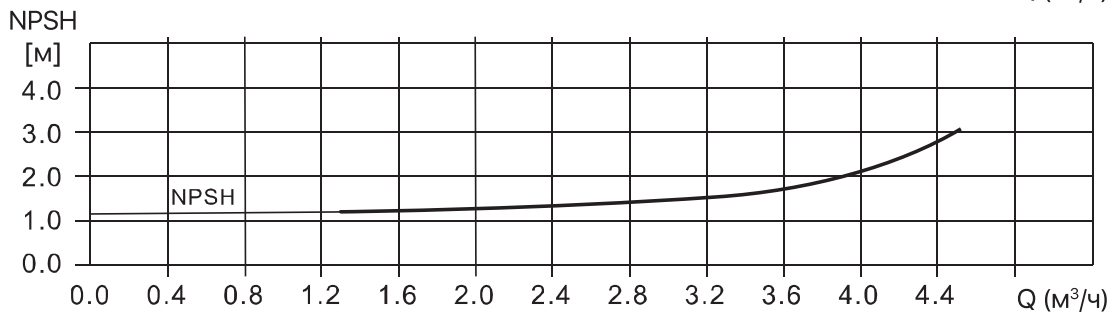
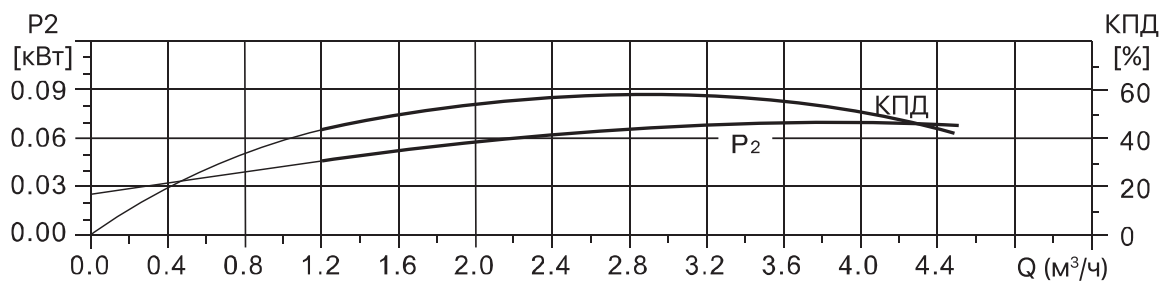
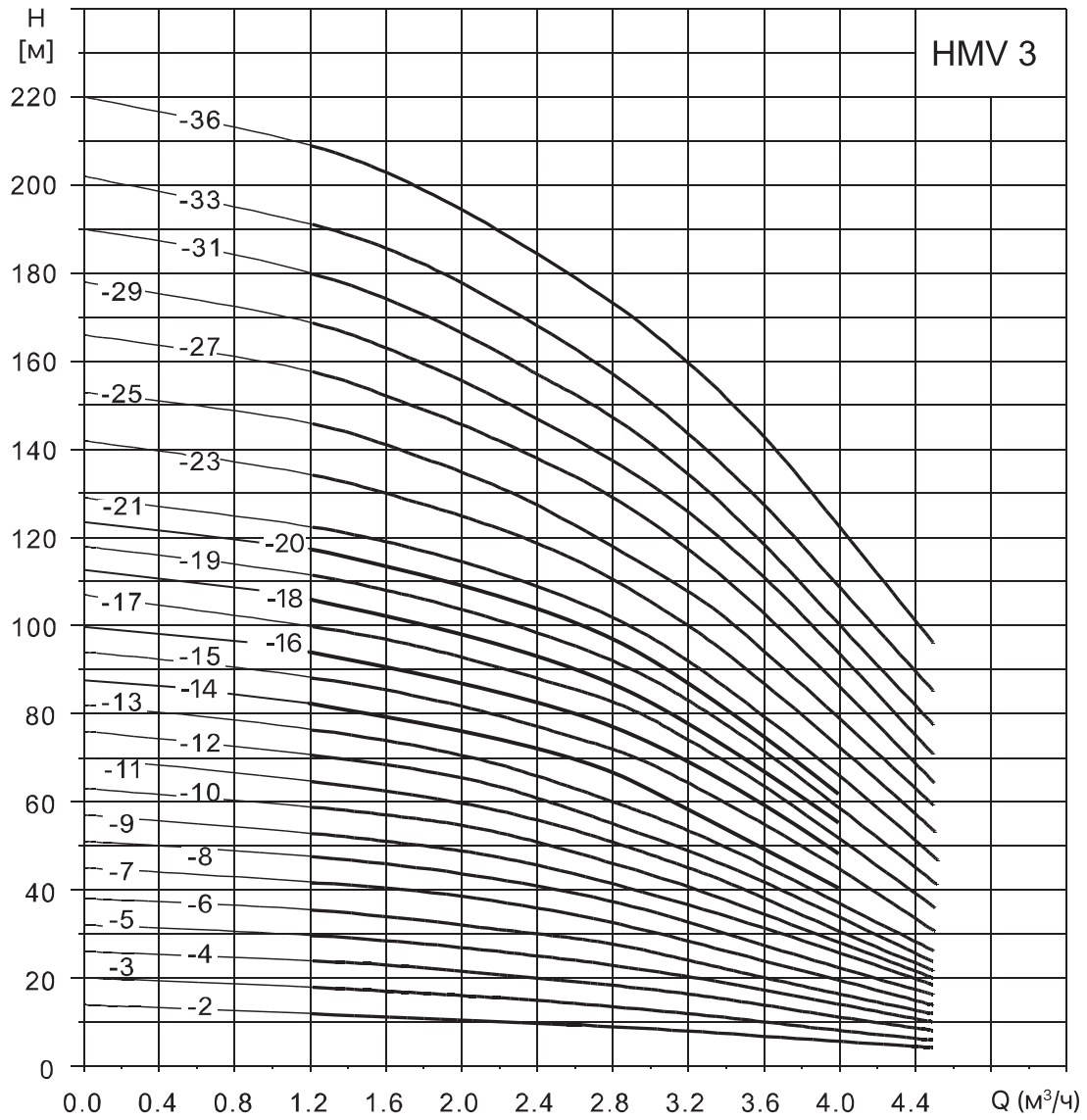
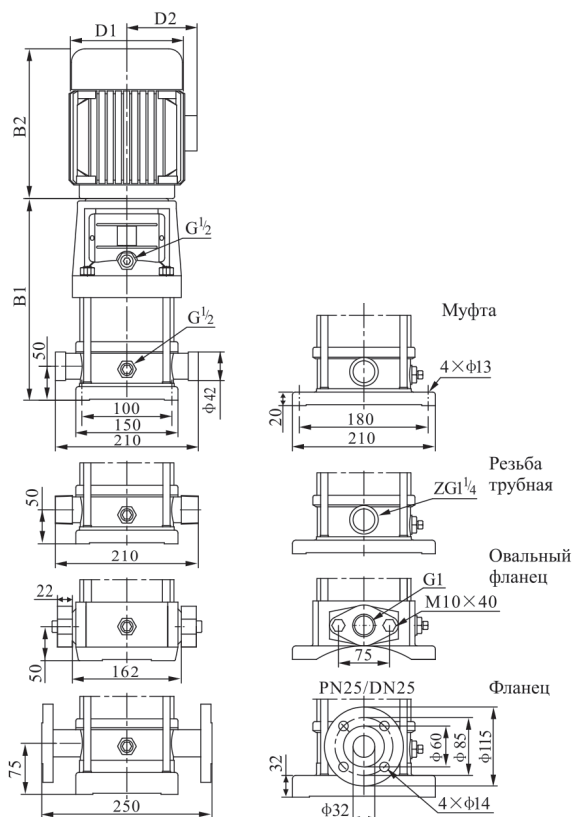

Модель	Размер, мм					Вес, кг
	B1	B2	B1+B2	D1	D2	
НМВ 3-2	259	205	464	133	102	20
НМВ 3-3	277	205	482	133	102	20
НМВ 3-4	295	205	500	133	102	21
НМВ 3-5	313	205	518	133	102	21
НМВ 3-6	331	205	536	133	102	22
НМВ 3-7	349	205	554	133	102	22
НМВ 3-8	367	205	572	133	102	23
НМВ 3-9	385	205	590	133	102	24
НМВ 3-10	403	205	608	133	102	25
НМВ 3-11	427	241	668	154	111	27
НМВ 3-12	445	241	686	154	111	27
НМВ 3-13	463	241	704	154	111	28
НМВ 3-14	484	245	729	170	142	32
НМВ 3-15	499	241	740	154	111	29
НМВ 3-16	530	290	820	190	155	38
НМВ 3-17	535	293	828	154	111	34
НМВ 3-18	566	290	856	190	155	38
НМВ 3-19	571	293	864	154	111	35
НМВ 3-20	602	290	892	190	155	42
НМВ 3-21	615	293	908	177	116	38
НМВ 3-23	651	293	944	177	116	39
НМВ 3-25	687	293	980	177	116	40
НМВ 3-27	723	293	1016	177	116	41
НМВ 3-29	759	293	1052	177	116	42
НМВ 3-31	795	293	1088	177	116	47
НМВ 3-33	831	293	1124	177	116	48
НМВ 3-36	885	293	1178	177	116	50

H MV 4



Таблица характеристик НМV 4, DN 32

Артикул	Наименование	Мощность, кВт	I ном., А	Q, м³/ч	1,5	2,0	3,0	4,0	5,0	6,0	7,0
76041399	НМV 4-2	0,37	1,0	Н, м		21	19,5	18	16	13	
76061349	НМV 4-3	0,55	1,5			30	28	24	21	18	
76081315	НМV 4-4	0,75	1,9			38	35	31	27	22	
76111316	НМV 4-5	1,1	2,7			48	44	40	34	26	
76116300	НМV 4-6	1,1	2,7			57	53	49	41	30	
76151317	НМV 4-7	1,5	3,6			69	65	59	50	36	
76151350	НМV 4-8	1,5	3,6			80	78	71	59	42	
76221318	НМV 4-9	2,2	4,85			85	83	79	72	65	44
76226301	НМV 4-10	2,2	4,9			100	95	87	79	54	
76227369	НМV 4-11	2,2	4,85			106	103	96	88	78	55
76221319	НМV 4-12	2,2	4,9			119	113	103	88	68	
76227365	НМV 4-13	3,0	6,34			126	120	112	104	94	70
76301320	НМV 4-14	3,0	6,7			134	128	118	102	79	
76307370	НМV 4-15	3,0	6,34			144	140	131	121	109	76
76306302	НМV 4-16	3,0	6,7			153	145	134	116	89	
76401321	НМV 4-17	4,0	8,20			163	159	150	139	123	92
76407376	НМV 4-18	4,0	8,20			173	164	148	118	94	
76407377	НМV 4-19	4,0	8,20			180	170	155	133	98	
76407374	НМV 4-20	4,0	8,20			194	188	177	162	147	101
76407375	НМV 4-21	4,0	8,20			202	197	185	171	155	106
76401351	НМV 4-22	4,0	8,20			208	197	182	159	126	

Габаритно-присоединительные размеры и вес

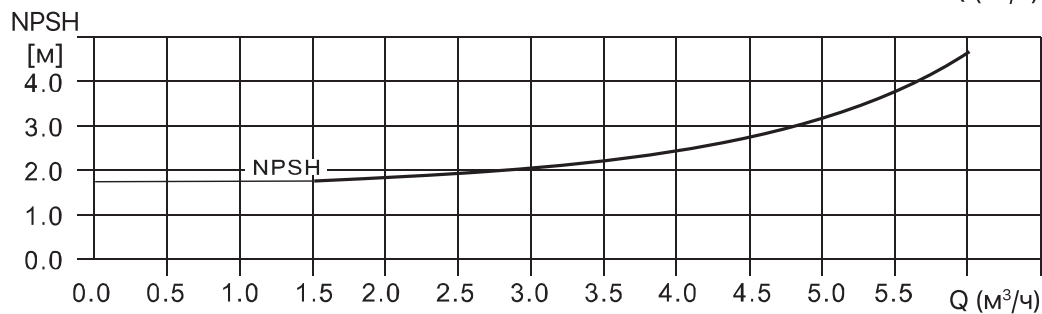
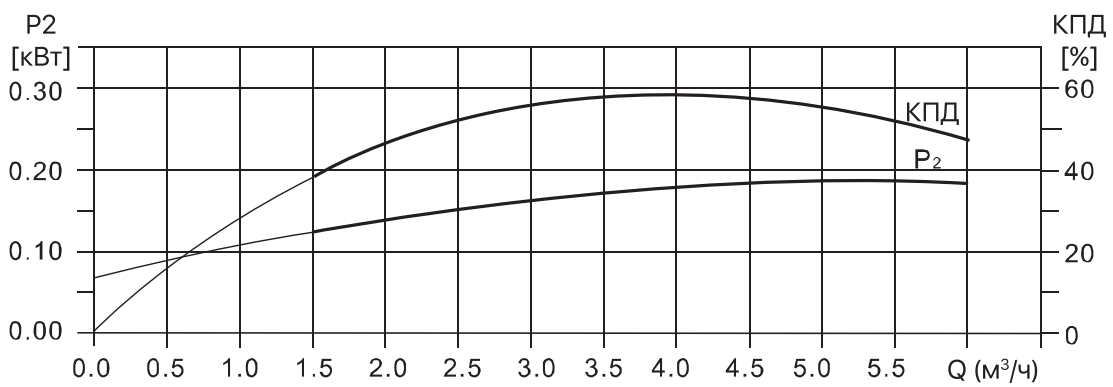
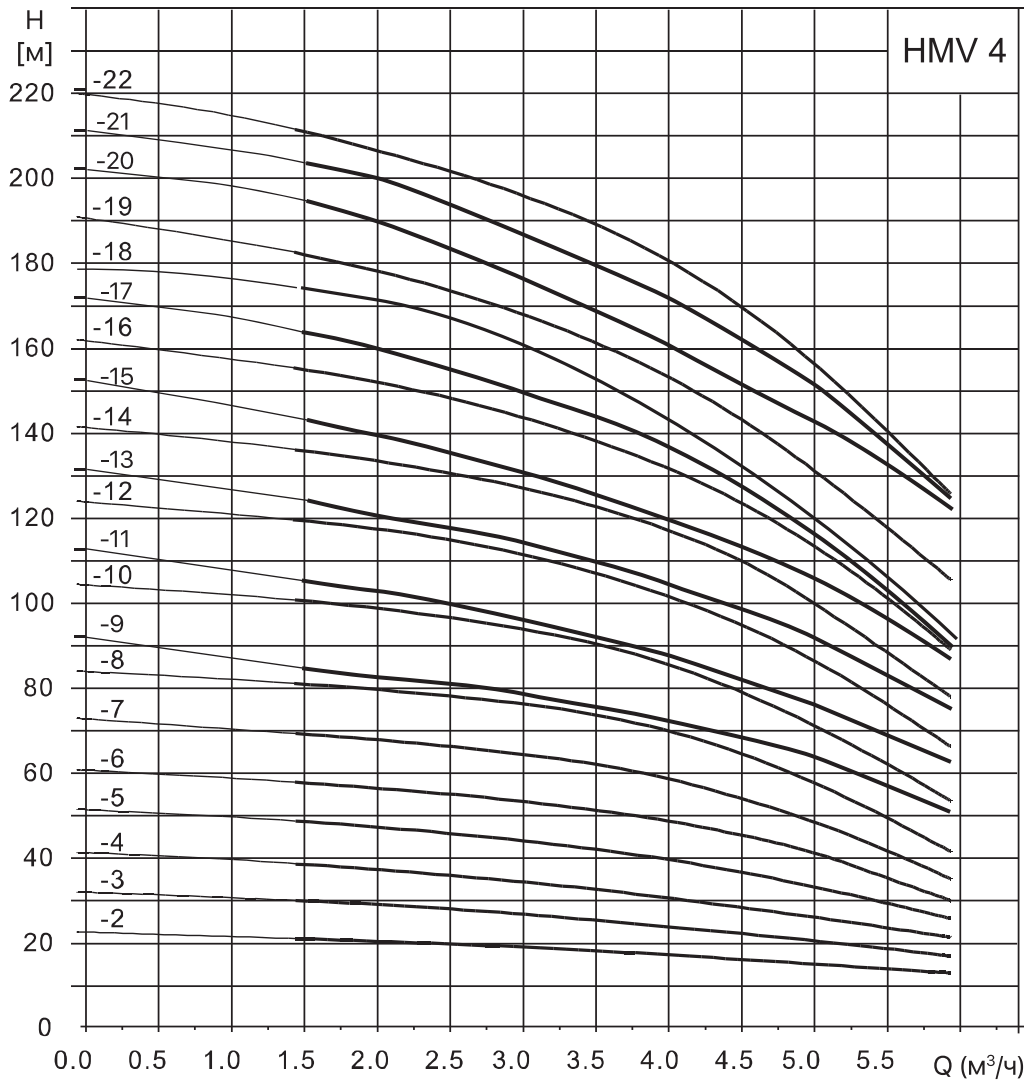
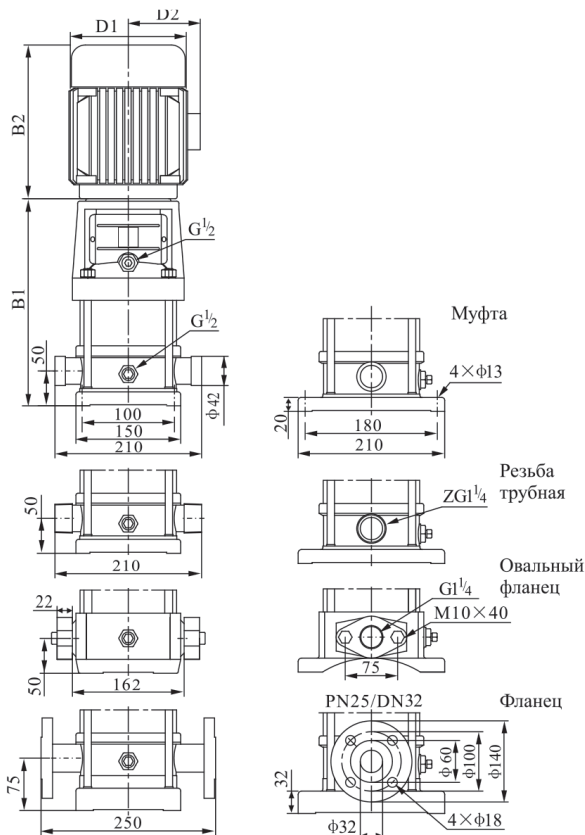

Модель	Размер, мм					Вес, кг
	B1	B2	B1+B2	D1	D2	
НМV 4-2	259	205	464	133	102	22
НМV 4-3	277	205	482	133	102	22
НМV 4-4	295	205	500	133	102	23
НМV 4-5	319	241	560	154	111	23
НМV 4-6	337	241	578	154	111	25
НМV 4-7	355	241	596	154	111	30
НМV 4-8	373	241	614	154	111	30
НМV 4-9	458	290	748	190	155	37
НМV 4-10	417	275	692	170	117	32
НМV 4-11	514	290	804	190	155	38
НМV 4-12	453	275	728	170	117	32
НМV 4-13	603	345	948	197	165	46
НМV 4-14	489	275	764	170	117	35
НМV 4-15	632	345	977	197	165	47
НМV 4-16	525	275	800	170	117	39
НМV 4-17	711	355	1066	230	188	57
НМV 4-18	581	323	904	200	142	42
НМV 4-19	599	323	922	200	142	45
НМV 4-20	792	355	1147	230	188	59
НМV 4-21	794	355	1149	230	188	59
НМV 4-22	653	323	976	200	142	49

НМВ 8



Таблица характеристик HMV 8, DN 40

Артикул	Наименование	Мощность, кВт	I ном., А	Q, м³/ч	2,0	4,0	6,0	8,0	10,0	12,0	14,0
76081322	HMV 8-2	0,75	1,9	Н, м	23	22	20,0	18	16	13	10
76111352	HMV 8-3	1,1	2,7		33	32	31	28	25	21	16
76151323	HMV 8-4	1,5	3,6		43	42	40	37	32	27	20
76221353	HMV 8-5	2,2	4,9		53	51	48	44	39	32	24
76221324	HMV 8-6	2,2	4,9		62	61	58	53	46	38	28
76307366	HMV 8-7	3,0	6,7		73	72	67	61	54	43	32
76306304	HMV 8-8	3,0	6,7		83	81	78	71	62	51	37
76401325	HMV 8-9	3,0	6,7		93	91	87	81	71	59	42
76407372	HMV 8-10	4,0	8,2		104	101	98	91	81	67	47
76407373	HMV 8-11	4,0	8,2		121	117	110	100	88	70	
76401326	HMV 8-12	4,0	8,2		123	121	117	108	95	78	55
76556305	HMV 8-14	5,5	11,1		143	141	136	124	110	90	63
76551354	HMV 8-16	5,5	11,1		163	161	154	143	125	102	71
76756306	HMV 8-18	7,5	14,9		183	179	173	161	144	115	82
76756307	HMV 8-20	7,5	14,9		202	198	191	180	160	133	93
76756308	HMV 8-22	7,5	14,9		222	217	209	198	178	149	106

Габаритно-присоединительные размеры и вес

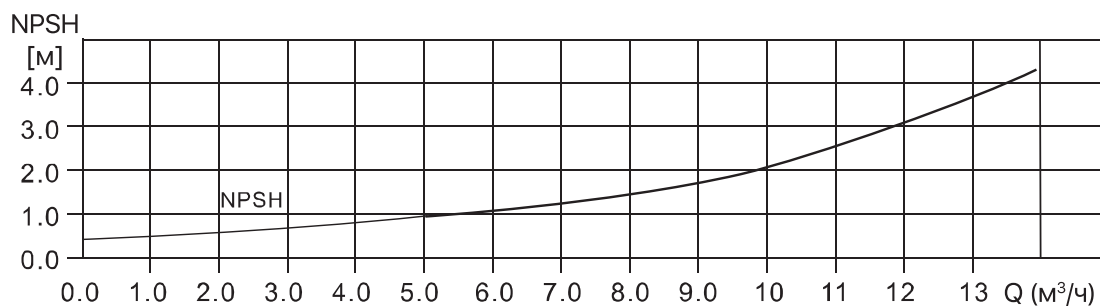
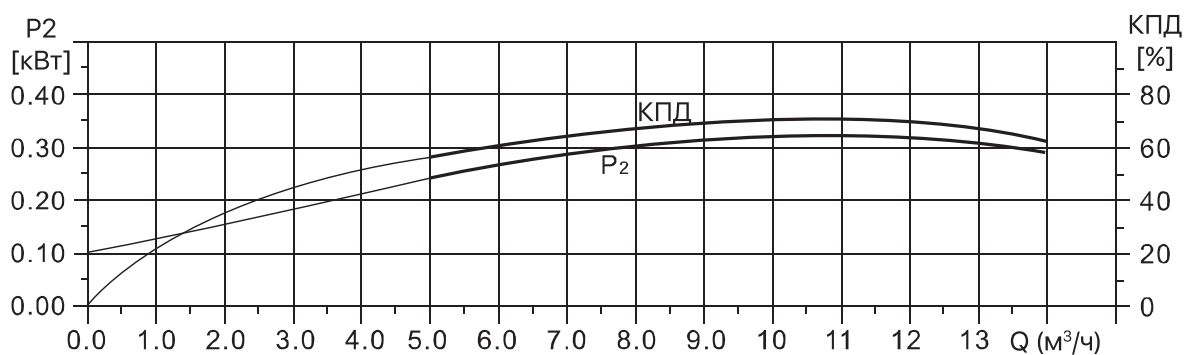
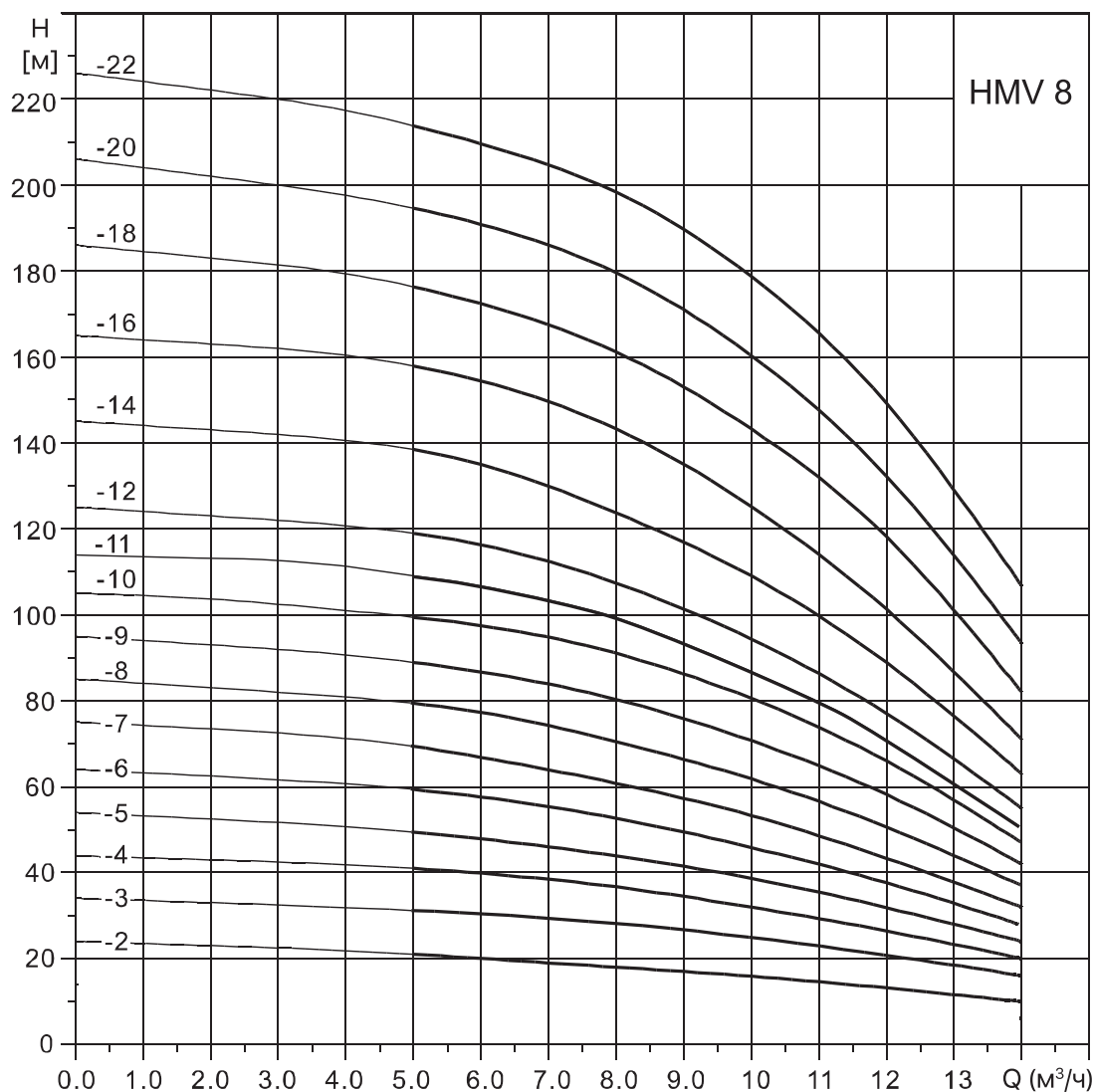
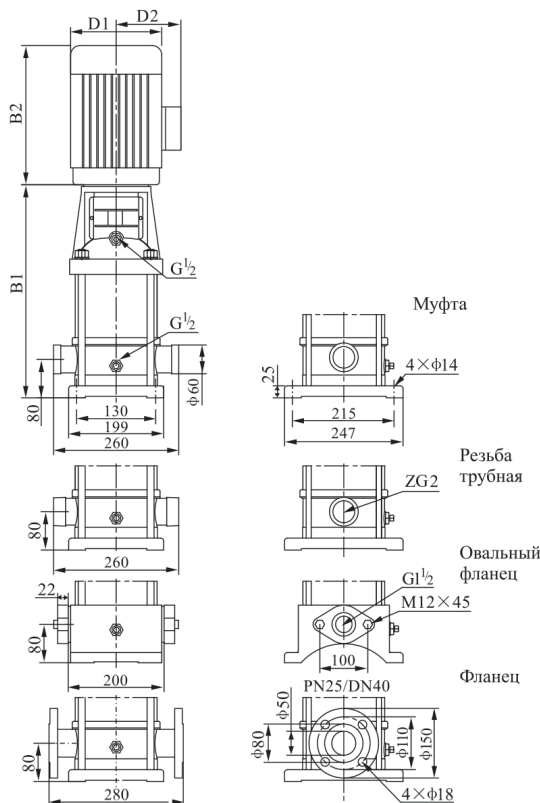

Модель	Размер, мм					Вес, кг
	B1	B2	B1+B2	D1	D2	
HMV 8-2	349	205	554	133	102	35
HMV 8-3	385	241	626	154	111	38
HMV 8-4	415	241	656	154	111	45
HMV 8-5	453	275	728	177	116	48
HMV 8-6	483	275	758	177	116	50
HMV 8-7	513	293	806	177	116	55
HMV 8-8	543	293	836	177	116	56
HMV 8-9	573	293	866	177	116	57
HMV 8-10	623	305	928	197	148	60
HMV 8-11	637	355	992	230	188	65
HMV 8-12	683	305	988	197	148	63
HMV 8-14	764	390	1154	275	210	93
HMV 8-16	824	390	1214	275	210	95
HMV 8-18	884	390	1274	275	210	120
HMV 8-20	944	390	1334	275	210	123
HMV 8-22	1004	390	1394	275	210	125

HMV 12



Таблица характеристик HMV 12, DN 50

Артикул	Наименование	Мощность, кВт	И ном., А	Q, м³/ч	7,0	8,0	9,0	10,0	11,0	12,0	13,0	14,0	15,0	16,0
76156308	HMV 12-2	1,5	3,6	H, м	23,5	23	22,5	22	21	20	18,5	17	15,5	14
76226309	HMV 12-3	2,2	4,9		35,5	35	34	33	31,5	30	28	26	23,5	21
76306310	HMV 12-4	3,0	6,7		47	46	45	44	42	40	37	34	31	28
76306311	HMV 12-5	3,0	6,7		59,5	58	57	55	52,5	50	46,5	43	39	35
76406312	HMV 12-6	4,0	8,2		71,5	70	68	66	63	60	56	52	47	42
76556313	HMV 12-7	5,5	11,1		83,5	82	79,5	77	73,5	70	65,6	61	55	49
76556314	HMV 12-8	5,5	11,1		95,5	94	91	88	84	80	75	70	63	56
76556315	HMV 12-9	5,5	11,1		108	106	103	100	95,5	91	85	79	71,5	64
76756316	HMV 12-10	7,5	14,9		120	118	114,5	111	106	101	94,5	88	80	72
76756317	HMV 12-12	7,5	14,9		143,5	141	137	133	127	121	113,5	106	96	86
76116318	HMV 12-14	11,0	21,2		168	165	160	155	148	141	132,5	124	112	100
76116319	HMV 12-16	11,0	21,2		192,5	189	183,5	178	170	162	152	142	128,5	115
76116320	HMV 12-18	11,0	21,2		217	213	207,5	202	192,5	183	171,5	160	145	130

Габаритно-присоединительные размеры и вес

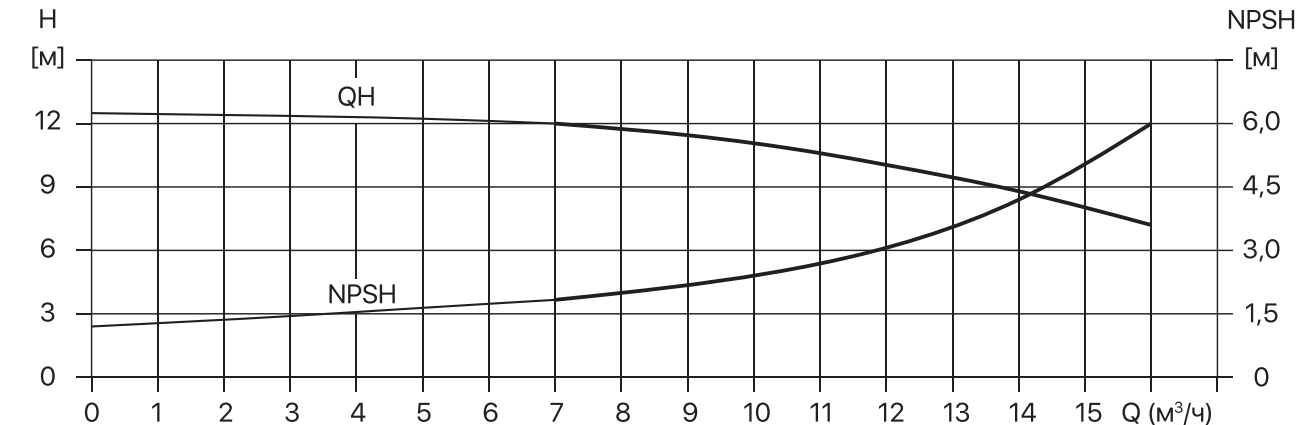
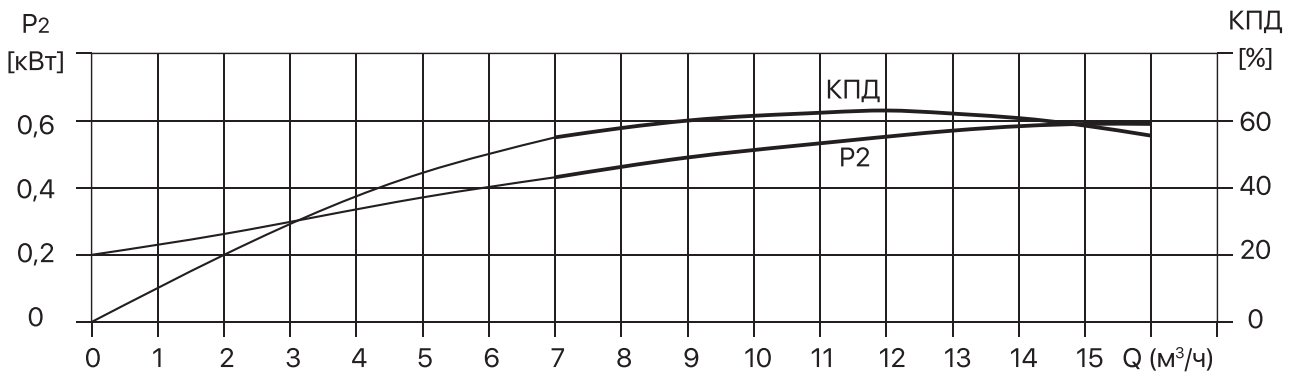
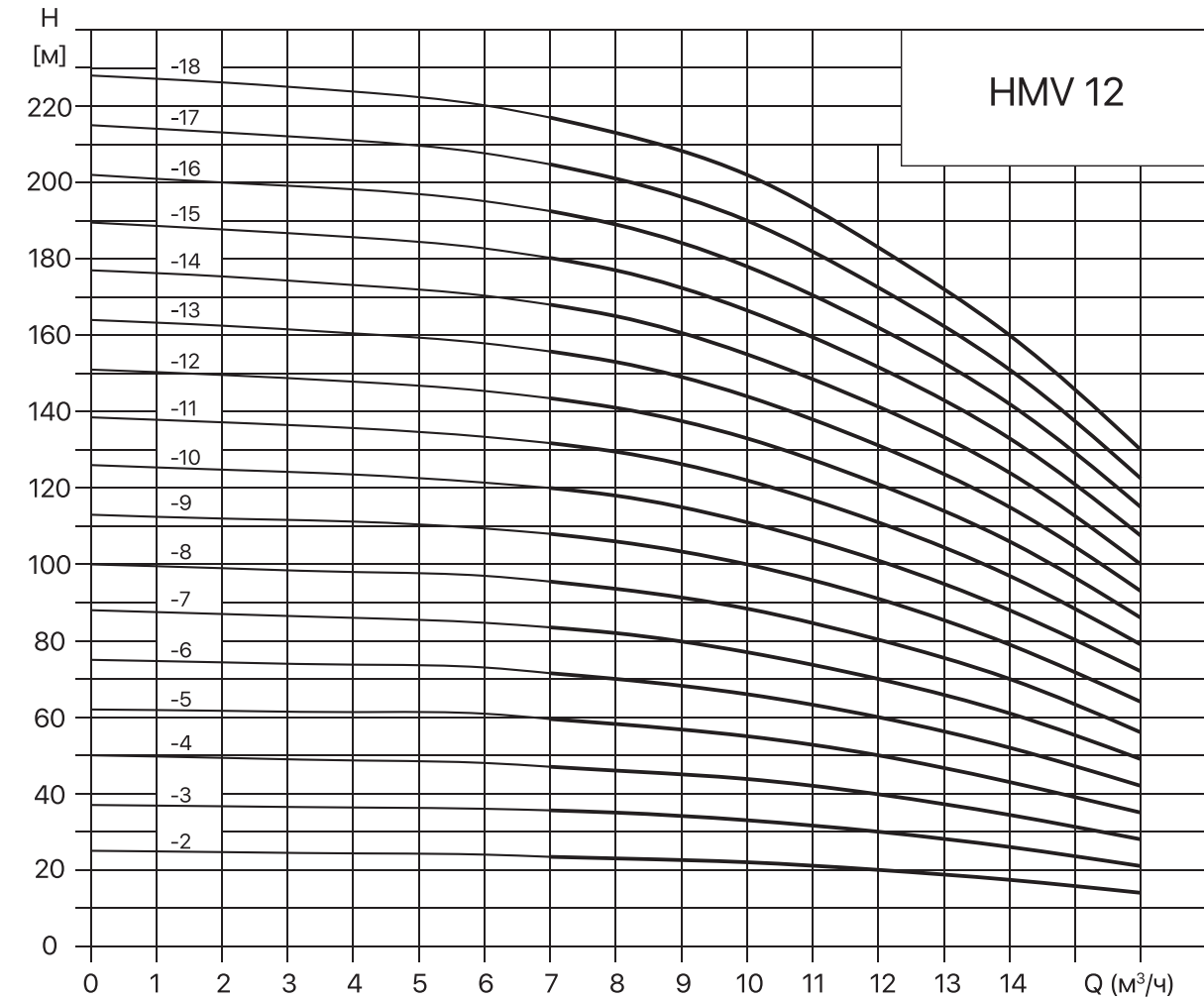
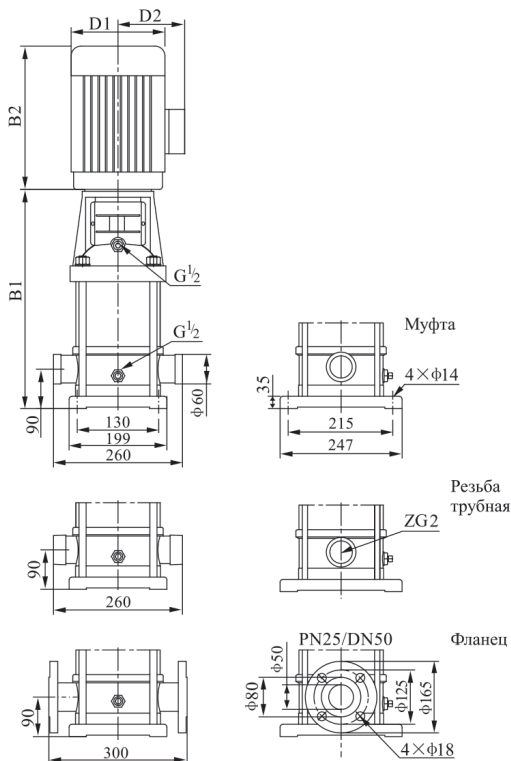

Модель	Размер, мм					Вес, кг
	B1	B2	B1+B2	D1	D2	
HMV 12-2	367	290	657	190	155	39
HMV 12-3	397	290	687	190	155	43
HMV 12-4	437	315	752	197	165	51
HMV 12-5	467	315	782	197	165	53
HMV 12-6	497	335	832	230	188	61
HMV 12-7	547	430	977	260	208	73
HMV 12-8	577	430	1007	260	208	74
HMV 12-9	607	430	1037	260	208	76
HMV 12-10	637	430	1067	260	208	83
HMV 12-12	697	430	1127	260	208	87
HMV 12-14	845	490	1335	330	255	157
HMV 12-16	905	490	1395	330	255	161
HMV 12-18	965	490	1455	330	255	164

H MV 16



Таблица характеристик HMV 16, DN 50

Артикул	Наименование	Мощность, кВт	И ном., А	Q, м³/ч	8,0	10,0	12,0	14,0	15,0	16,0	18,0	20,0	22,0	24,0
76017365	HMV 16-1	1,1	2,7	H, м	14	13	12	12	11	10,5	10	9	8	7
76221327	HMV 16-2	2,2	4,9		26	25	24	23	22	21	20	18	16	14
76301328	HMV 16-3	3,0	6,7		39	38	37	34	33	31	29	27	24	20
76401329	HMV 16-4	4,0	8,2		52	50	48	46	44	43	40	36	31	26
76551330	HMV 16-5	4,0	8,2		66	64	61	58	56	54	50	45	39	33
76551355	HMV 16-6	5,5	11,1		80	78	75	70	67	65	60	54	47	41
76751356	HMV 16-7	5,5	11,1		94	92	88	83	80	78	71	64	56	50
76756321	HMV 16-8	7,5	14,9		108	105	101	96	93	90	83	75	66	57
76117367	HMV 16-9	7,5	14,9		124	121	117	111		105	98	90	80	
76116322	HMV 16-10	11,0	21,2		136	133	128	123	120	116	107	98	86	76
76116323	HMV 16-12	11,0	21,2		158	155	150	144	140	135	126	116	102	89
76157368	HMV 16-13	15,0	28,6		180	175	169	162		152	141	129	115	
76151357	HMV 16-14	15,0	28,6		194	190	184	176		166	152	136	122	
76156324	HMV 16-16	15,0	28,6		210	204	197	190	185	179	168	153	137	118
76157366	HMV 16-17	15,0	28,6		224	218	212	203	198	193	181	166	151	129

Габаритно-присоединительные размеры и вес

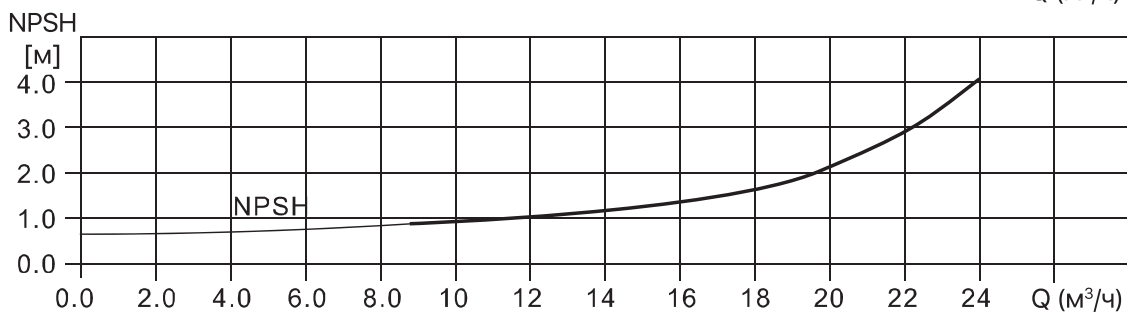
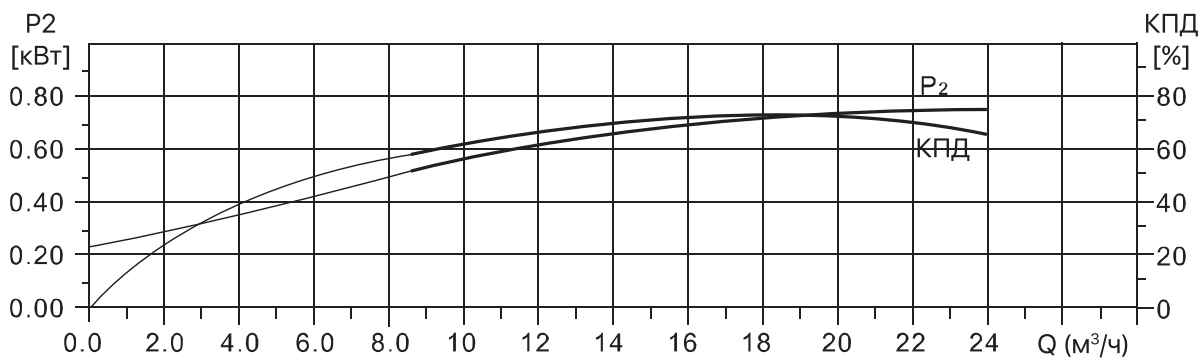
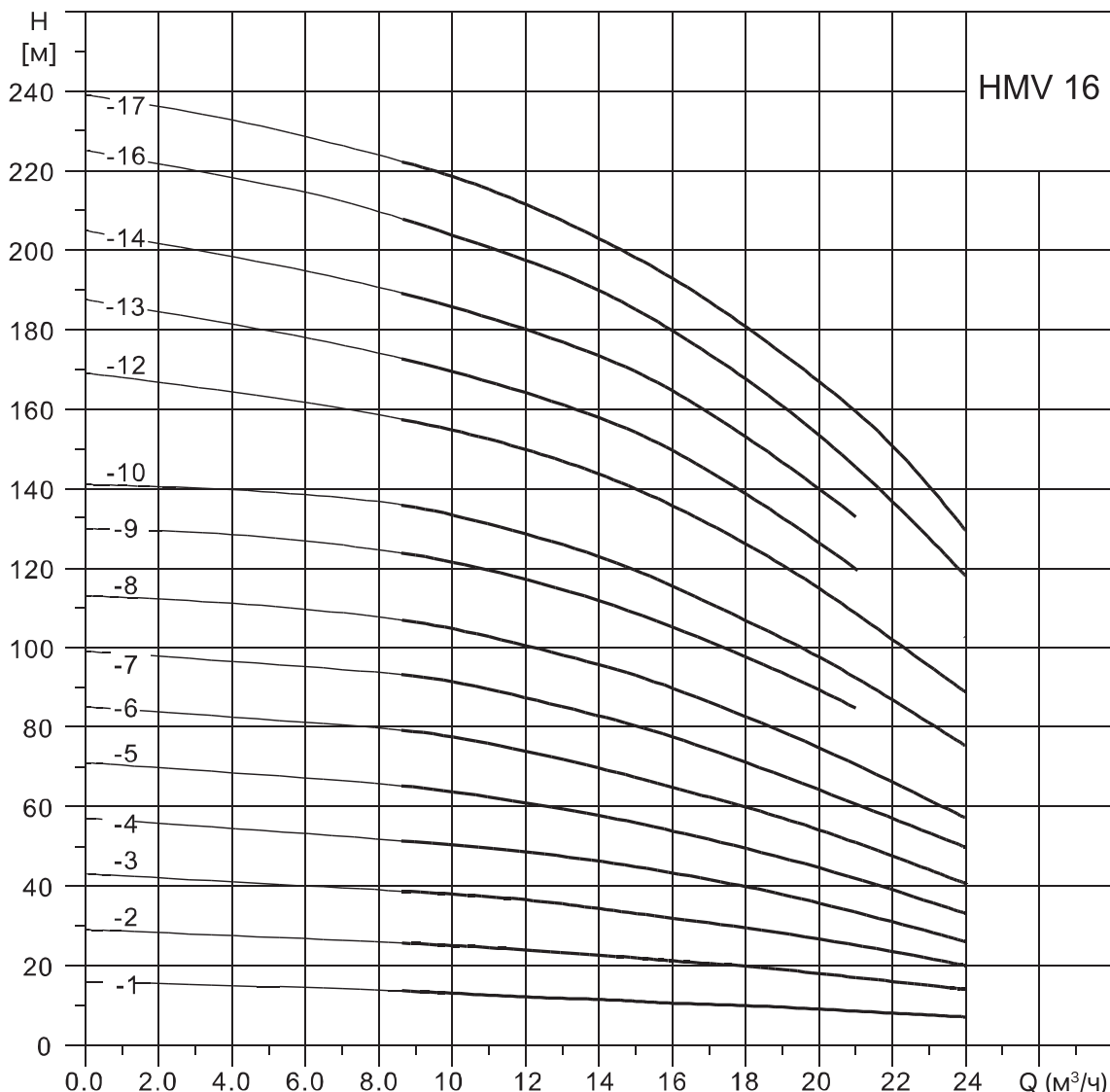
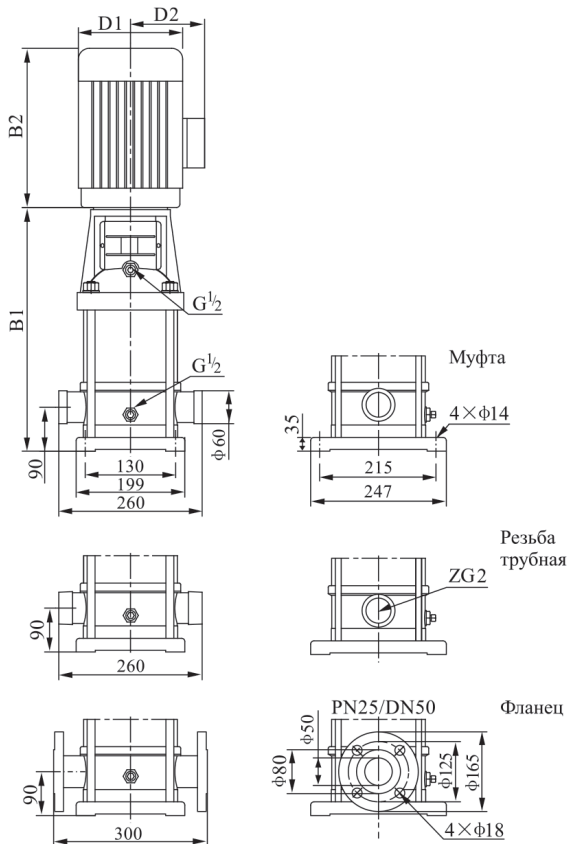

Модель	Размер, мм					Вес, кг
	B1	B2	B1+B2	D1	D2	
HMV 16-1	350	241	591	154	111	40
HMV 16-2	403	275	678	177	116	45
HMV 16-3	448	293	741	177	116	50
HMV 16-4	513	305	818	197	148	55
HMV 16-5	558	305	863	197	148	58
HMV 16-6	624	390	1014	275	210	90
HMV 16-7	669	390	1059	275	210	93
HMV 16-8	714	390	1104	275	210	97
HMV 16-9	759	390	1149	275	210	98
HMV 16-10	824	505	1329	330	255	140
HMV 16-12	914	505	1419	330	255	144
HMV 16-13	1010	490	1500	330	255	168
HMV 16-14	1004	505	1509	330	255	147
HMV 16-16	1094	505	1599	330	255	148
HMV 16-17	1139	505	1640	350	330	255

H MV 20



Таблица характеристик HMV 20, DN 50

Артикул	Наименование	Мощность, кВт	I ном., А	Q, м³/ч	H, м									
					8,0	10,0	12,0	14,0	16,0	18,0	20,0	24,0	26,0	28,0
76116325	HMV 20-1	1,1	2,7	H, м	14	13,5	13	12,5	12	11,5	10,5	9	8	7
76221358	HMV 20-2	2,2	4,9		28	27	26	25	24	22,5	21	18	16	14
76401331	HMV 20-3	4,0	8,2		41	40	39	38	36	34	32	27	24	21
76551332	HMV 20-4	5,5	11,1		54	53	52	51	50	46	43	36	32	27
76551333	HMV 20-5	5,5	11,1		68	67	65	63	61	58	55	45	40	33
76756326	HMV 20-6	7,5	14,9		82	80	78	77	73	70	66	55	48	40
76751359	HMV 20-7	7,5	14,9		96	94	92	89	86	82	77	65	58	47
76116327	HMV 20-8	11,0	21,2		110	107	104	102	99	95	89	76	67	56
76116328	HMV 20-10	11,0	21,2		137	135	132	127	124	118	112	98	86	73
76156329	HMV 20-12	15,0	28,6		164	162	158	154	149	142	136	118	106	90
76156330	HMV 20-14	15,0	28,6		191	189	186	181	176	169	161	140	126	110
76197367	HMV 20-16	18,5	34,2		219	217	214	208	203	198	186	164	147	129
76186331	HMV 20-17	18,5	34,2		234	231	228	223	218	210	202	178	162	142

Габаритно-присоединительные размеры и вес

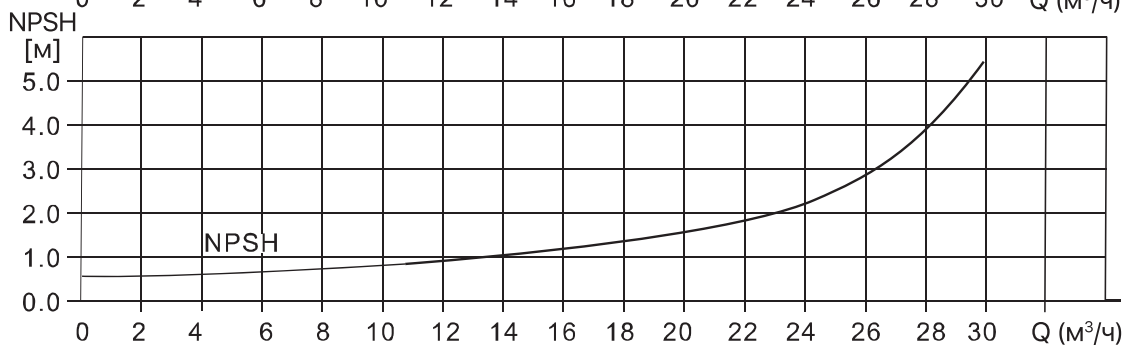
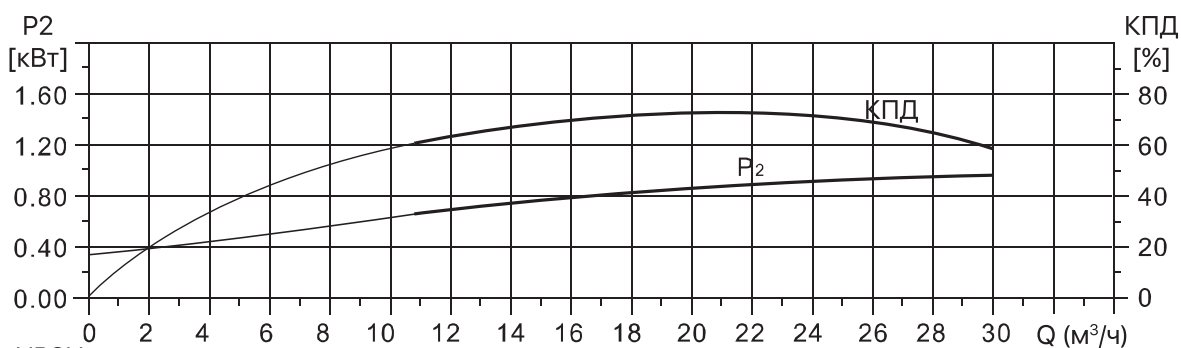
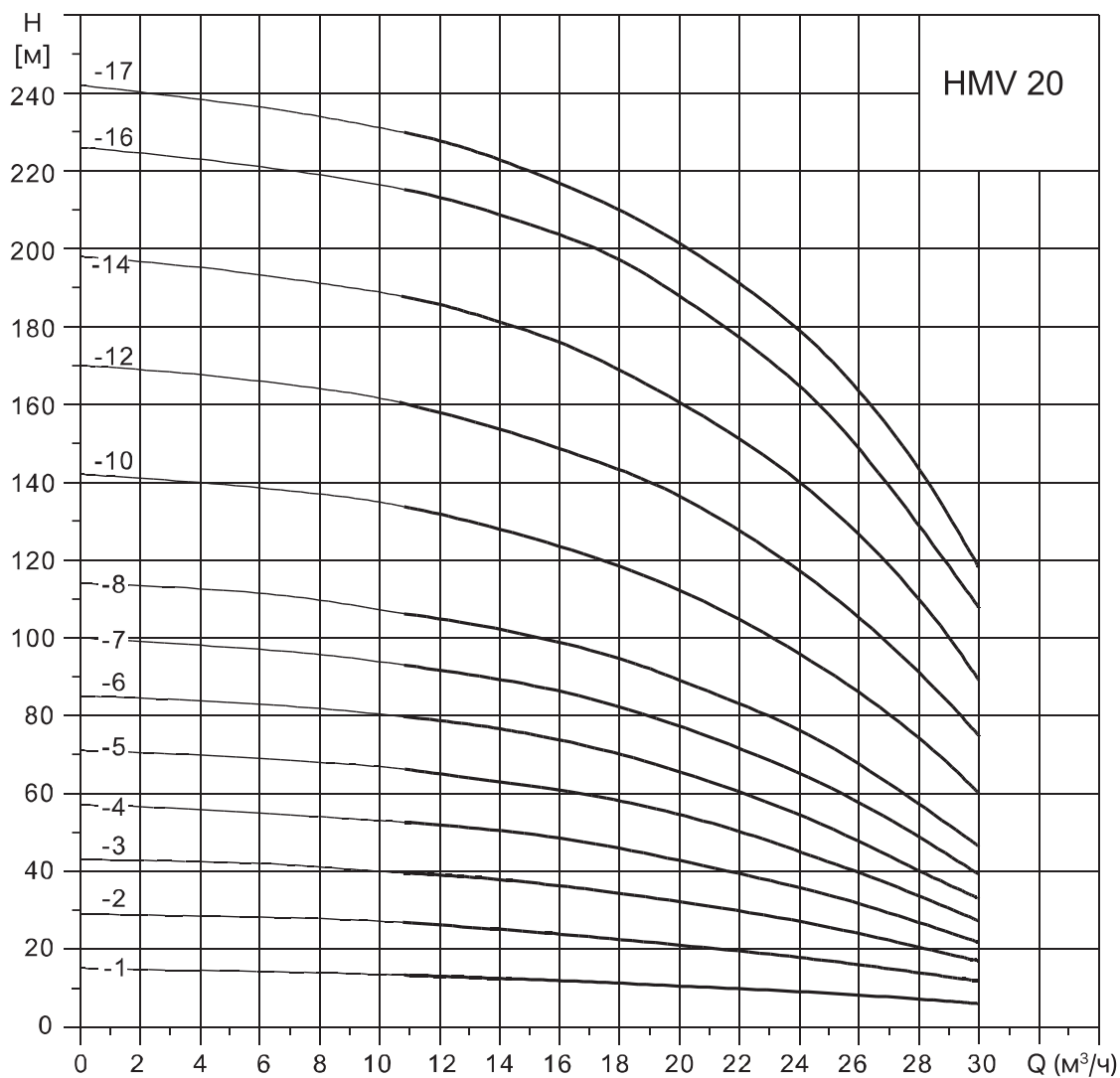
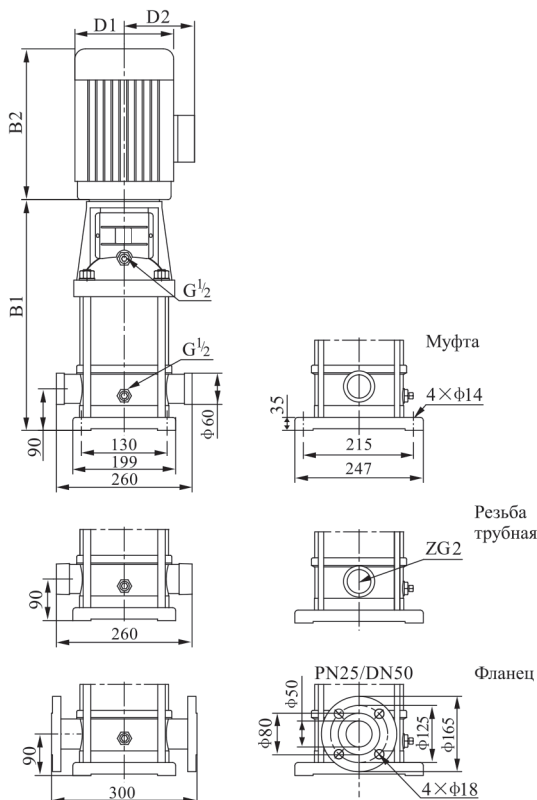

Модель	Размер, мм					Вес, кг
	B1	B2	B1+B2	D1	D2	
HMV 20-1	350	241	591	154	111	40
HMV 20-2	403	275	678	177	116	45
HMV 20-3	468	305	773	197	148	55
HMV 20-4	534	305	839	197	148	80
HMV 20-5	579	390	969	275	210	83
HMV 20-6	624	390	1014	275	210	87
HMV 20-7	669	390	1059	275	210	90
HMV 20-8	734	505	1239	330	255	130
HMV 20-10	824	505	1329	330	255	136
HMV 20-12	914	505	1419	330	255	145
HMV 20-14	1004	505	1509	330	255	148
HMV 20-16	1094	560	1654	330	255	168
HMV 20-17	1139	560	1699	330	255	170

H MV 32



Таблица характеристик HMV 32, DN 65

Артикул	Наименование	Мощность, кВт	I ном., А	Q, м ³ /ч	12,0	16,0	20,0	24,0	28,0	30,0	32,0	36,0	40,0	
76156332	HMV 32-1-1	1,5	3,6	H, м	14,5	14	13	12	11	10,5	10	9	7	
76226333	HMV 32-1	2,2	4,9		19	18	16,5	15,5	14,5	14	13	11,5	9,5	
76301360	HMV 32-2-2	3,0	6,7		30	28	26	24	22	21	19	16	14	
76401334	HMV 32-2	4,0	8,2		36	34	32	30	27	26	24	21	17	
76556334	HMV 32-3-2	4,0	8,2		48	45	42	39	36	34	32	27	21	
76551335	HMV 32-3	5,5	11,1		54	52	49	46	42	39	37	31	25	
76756335	HMV 32-4-2	7,5	14,9		66	63	59	55	50	47	44	38	29	
76756336	HMV 32-4	7,5	14,9		72	69	66	62	56	53	50	42	34	
76116337	HMV 32-5-2	11,0	21,2		84	80	76	71	64	61	57	48	37	
76111361	HMV 32-5	11,0	21,2		91	87	83	78	71	66	62	53	42	
76116338	HMV 32-6-2	11,0	21,2		101	97	92	87	79	75	70	59	47	
76116339	HMV 32-6	11,0	21,2		109	105	101	95	87	83	77	65	52	
76156340	HMV 32-7-2	15,0	28,6		119	115	110	105	96	90	84	71	57	
76156341	HMV 32-7	15,0	28,6		127	123	118	112	103	97	91	78	61	
79156342	HMV 32-8-2	15,0	28,6		136	132	127	120	110	104	97	82	66	
76156343	HMV 32-8	15,0	28,6		143	139	134	126	117	111	104	88	70	
76186344	HMV 32-9-2	18,5	34,7		153	149	144	137	126	119	112	95	75	
76186345	HMV 32-9	18,5	34,7		161	157	152	145	134	126	119	102	80	
76186346	HMV 32-10-2	18,5	34,7		172	168	162	154	1343	135	127	108	84	
76186347	HMV 32-10	18,5	34,7		179	174	169	162	149	1342	134	114	88	
76226348	HMV 32-11-2	22,0	41,0		189	184	178	170	158	149	141	120	93	
76226349	HMV 32-11	22,0	41,0		197	192	186	178	165	157	148	126	97	
76226350	HMV 32-12-2	22,0	41,0		207	202	196	187	174	165	155	132	102	
76226351	HMV 32-12	22,0	41,0		214	210	203	194	180	171	161	137	107	
76306352	HMV 32-13-2	30,0	55,4		225	220	213	203	188	179	169	143	112	
76306353	HMV 32-13	30,0	55,4		232	227	220	210	197	187	177	150	118	
76306354	HMV 32-14-2	30,0	55,4		243	238	230	220	206	197	185	156	124	
76306355	HMV 32-14	30,0	55,4		250	245	237	227	212	203	192	163	130	
76306356	HMV 32-15-2	30,0	55,4			266	253	239	224		203	178	145	
76306357	HMV 32-15	30,0	55,4			274	260	246	231		210	185	152	
76306358	HMV 32-16-2	30,0	55,4				284	270	255	240		218	190	156
76306359	HMV 32-16	30,0	55,4				292	277	262	246		225	197	163

Габаритно-присоединительные размеры и вес

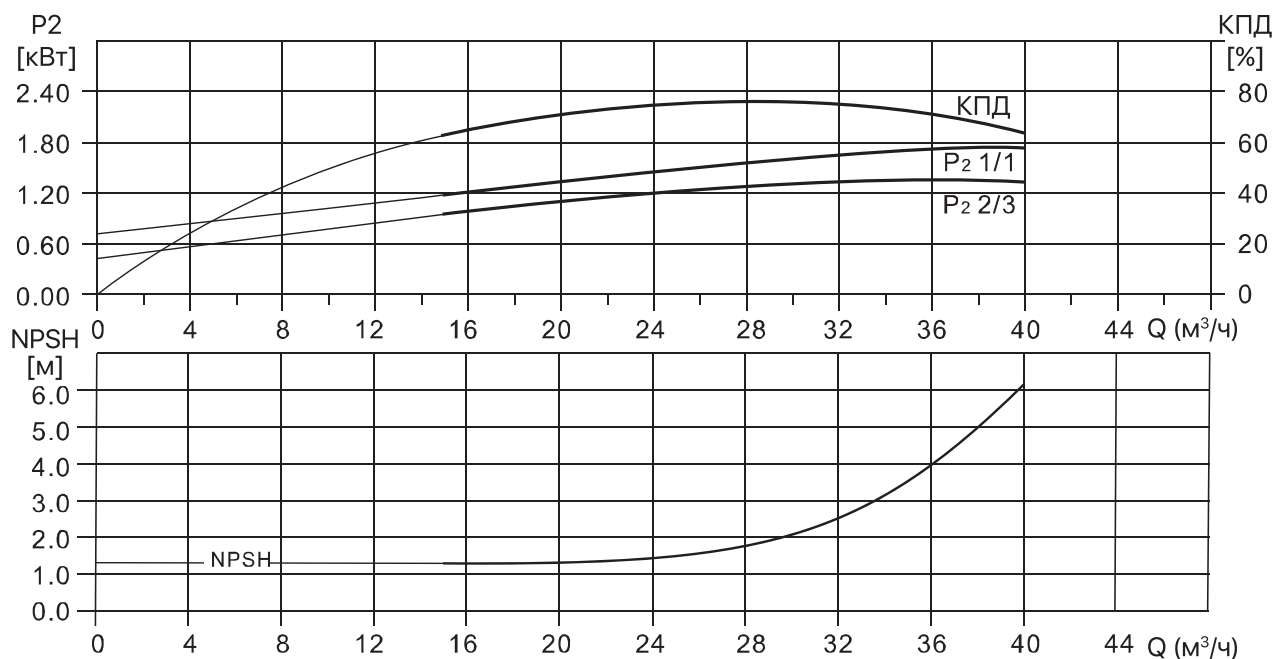
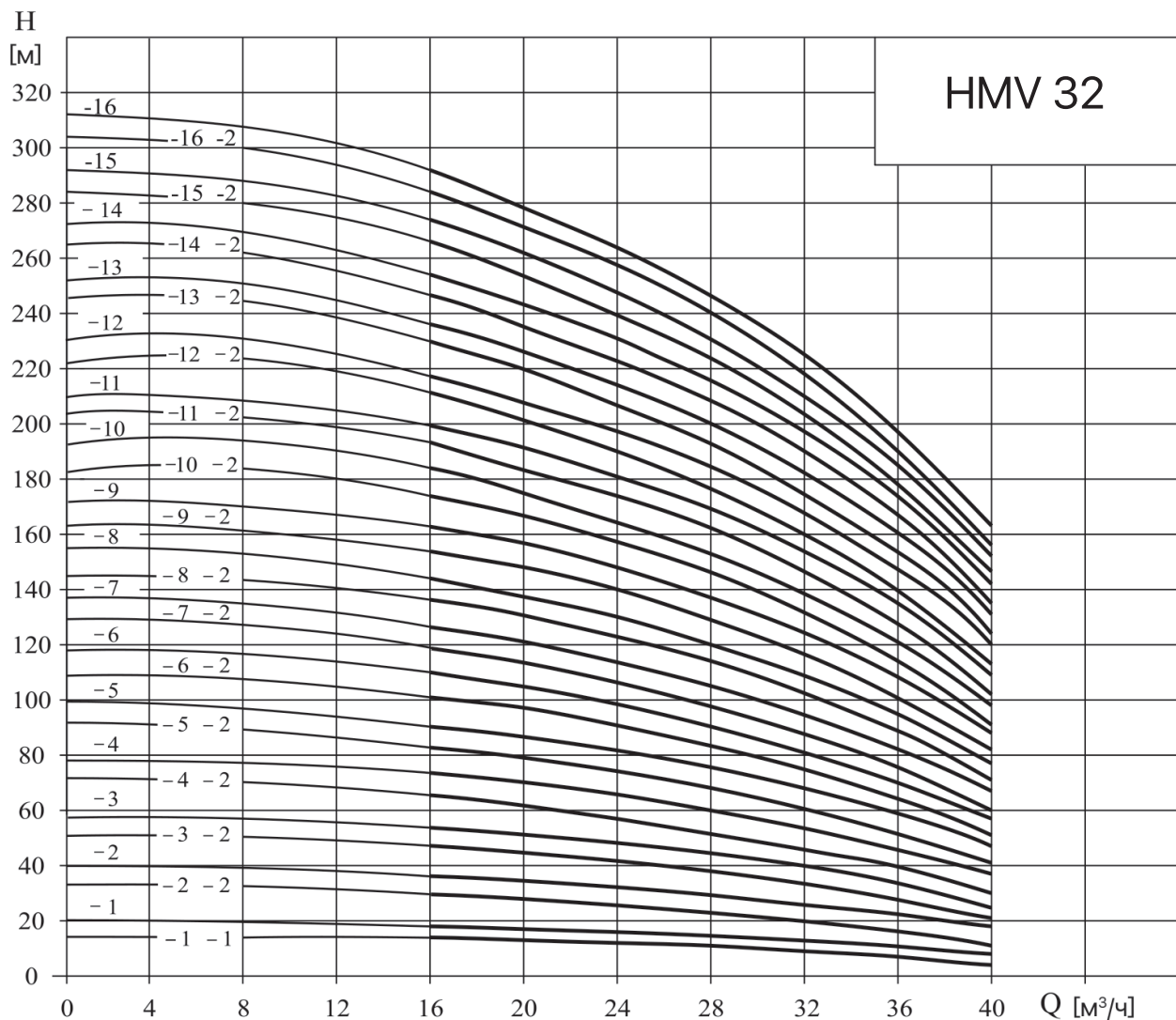
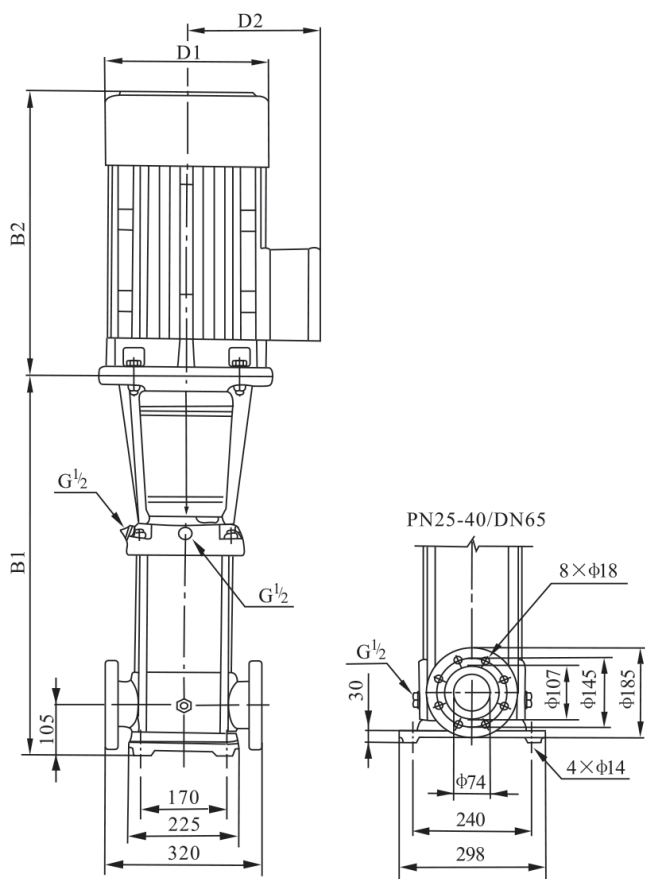

Модель	Размер, мм					Вес, кг
	B1	B2	B1+B2	D1	D2	
HMV 32-1-1	455	241	696	154	111	60
HMV 32-1	455	275	730	177	116	61
HMV 32-2-2	525	293	818	177	116	75
HMV 32-2	525	305	830	197	148	86
HMV 32-3-2	595	305	900	197	148	105
HMV 32-3	620	390	1010	275	210	105
HMV 32-4-2	690	390	1080	275	210	116
HMV 32-4	690	390	1080	275	210	117
HMV 32-5-2	915	505	1420	330	255	170
HMV 32-5	915	505	1420	330	255	171
HMV 32-6-2	985	505	1490	330	255	176
HMV 32-6	985	505	1490	330	255	176
HMV 32-7-2	1055	505	1560	330	255	206
HMV 32-7	1055	505	1560	330	255	207
HMV 32-8-2	1125	505	1630	330	255	208
HMV 32-8	1125	505	1630	330	255	209
HMV 32-9-2	1195	560	1755	330	255	225
HMV 32-9	1195	560	1755	330	255	226
HMV 32-10-2	1265	560	1825	330	255	230
HMV 32-10	1265	560	1825	330	255	231
HMV 32-11-2	1335	590	1925	380	280	270
HMV 32-11	1335	590	1925	380	280	271
HMV 32-12-2	1405	590	1995	380	280	275
HMV 32-12	1405	590	1995	380	280	276
HMV 32-13-2	1475	660	2135	420	305	395
HMV 32-13	1475	660	2135	420	305	395
HMV 32-14-2	1525	660	2185	420	305	400
HMV 32-14	1525	660	2185	420	305	400
HMV 32-15-2	1590	660	2250	400	310	345
HMV 32-15	1590	660	2250	400	310	345
HMV 32-16-2	1660	660	2320	400	310	350
HMV 32-16	1660	660	2320	400	310	350

HMV 42



Таблица характеристик НМV 42, DN 80

Артикул	Наименование	Мощность, кВт	I ном., А	Q, м³/ч	25	30	35	40	45	50	55
76301362	НМV 42-1-1	3,0	6,7	Н, м	20	19	18	17	15	13	11
76401363	НМV 42-1	4,0	8,2		24	23	22	21	19	18	16
76556360	НМV 42-2-2	5,5	11,1		40	38	36	33	30	27	23
76751364	НМV 42-2	7,5	14,9		48	46	44	42	39	35	31
76116361	НМV 42-3-2	11,0	21,2		63	61	58	54	50	44	38
76111365	НМV 42-3	11,0	21,2		72	70	67	63	58	53	45
76156362	НМV 42-4-2	15,0	28,6		87	84	80	75	69	62	54
76156363	НМV 42-4	15,0	28,6		98	94	87	84	77	70	61
76186364	НМV 42-5-2	18,5	34,7		113	108	102	96	88	80	69
76186365	НМV 42-5	18,5	34,7		123	118	112	105	97	88	77
76226366	НМV 42-6-2	22,0	41,0		137	132	125	118	109	98	86
76226367	НМV 42-6	22,0	41,0		147	141	135	127	118	107	94
76306368	НМV 42-7-2	30,0	55,4		160	154	147	139	128	116	101
76306369	НМV 42-7	30,0	55,4		169	164	156	147	136	124	109
76306370	НМV 42-8-2	30,0	55,4		184	178	169	160	147	132	116
76306371	НМV 42-8	30,0	55,4		194	189	180	168	155	141	124
76306372	НМV 42-9-2	30,0	55,4		209	202	193	182	169	152	133
76376373	НМV 42-9	37,0	67,9		219	212	203	191	177	161	141
76376374	НМV 42-10-2	37,0	67,9		233	225	215	203	188	170	148
76376375	НМV 42-10	37,0	67,9		245	236	225	212	196	179	156
76456376	НМV 42-11-2	45,0	82,1		259	250	239	226	209	191	166
76456377	НМV 42-11	45,0	82,1		267	259	248	235	217	198	174
76456378	НМV 42-12-2	45,0	82,1		284	274	263	248	230	209	183
76456379	НМV 42-12	45,0	82,1		295	286	273	259	239	219	192
76456380	НМV 42-13-2	45,0	82,1		309	300	286	270	250	227	199

Габаритно-присоединительные размеры и вес

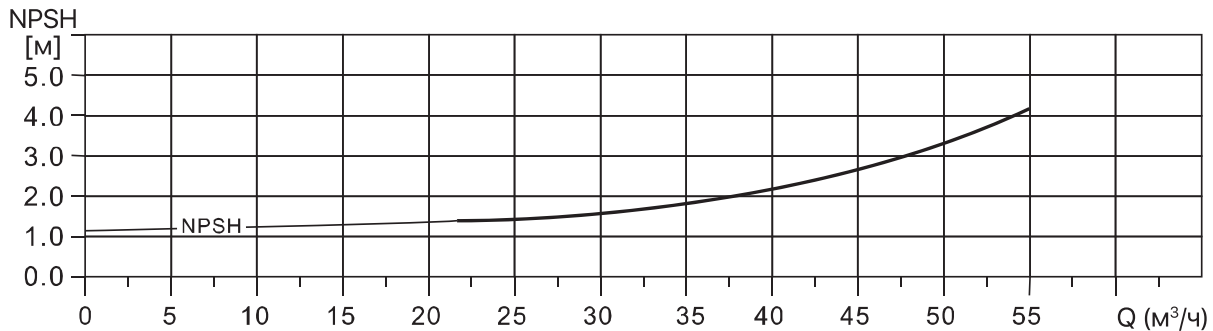
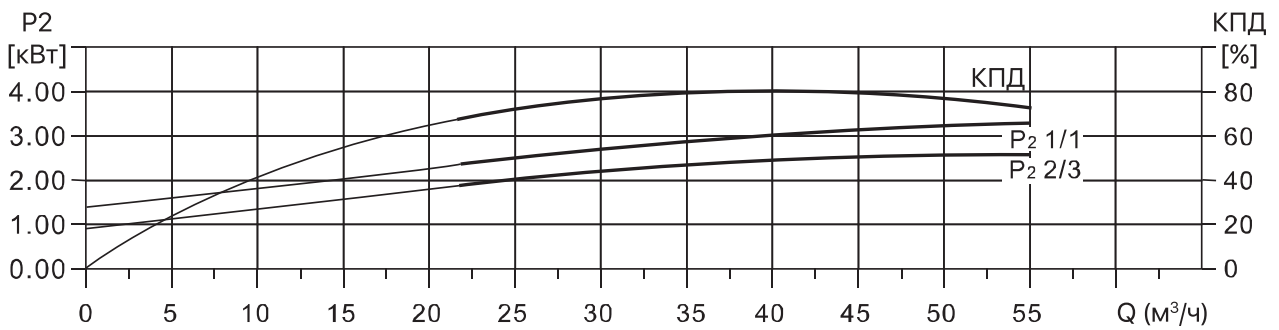
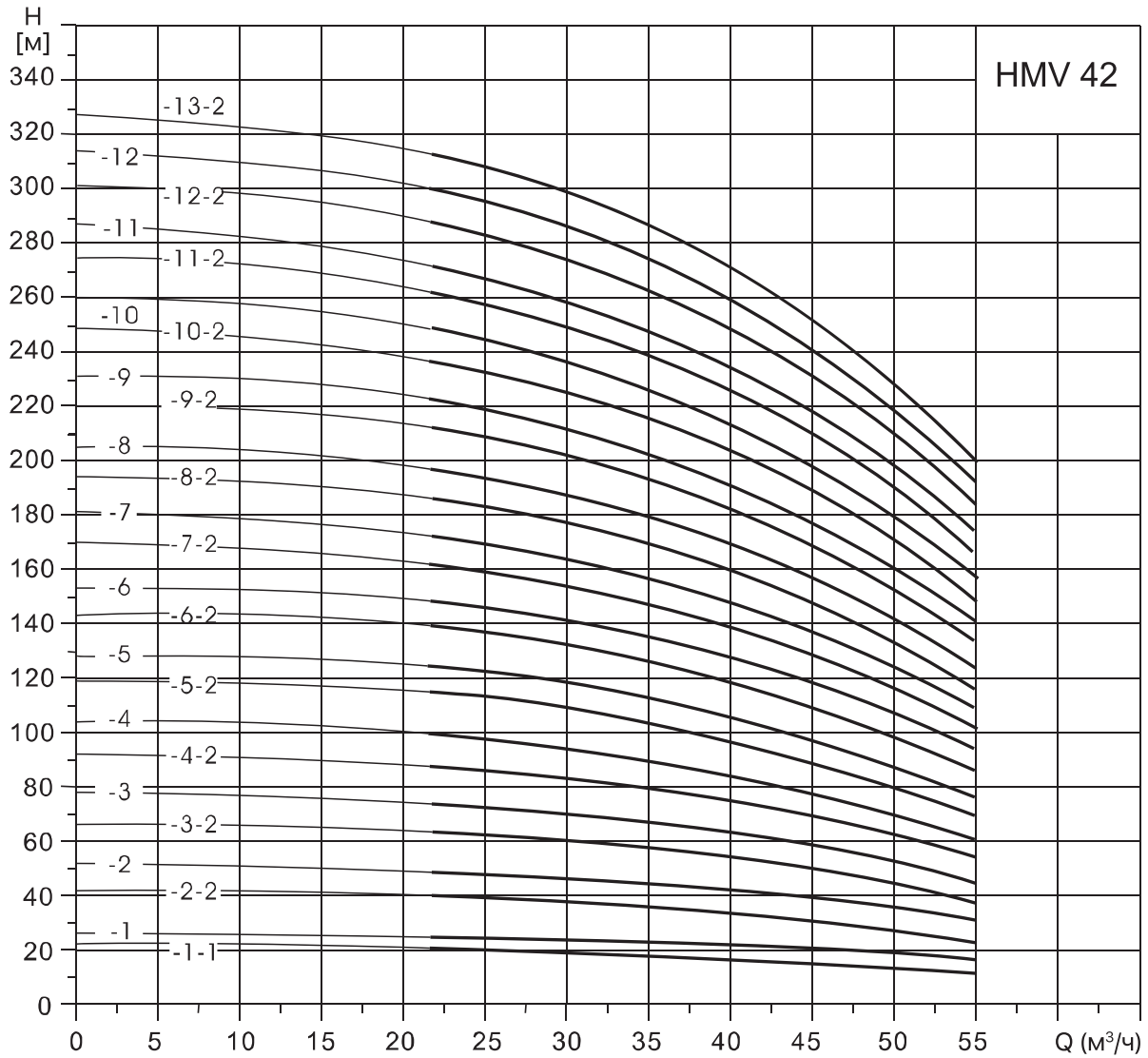
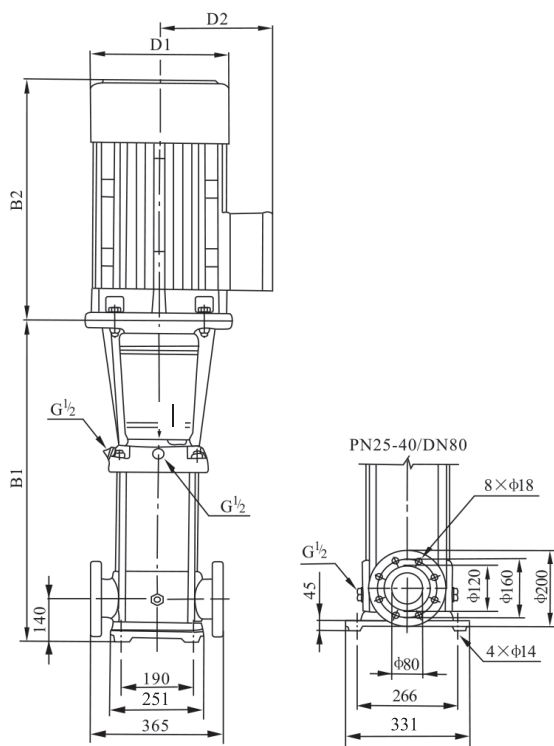

Модель	Размер, мм					Вес, кг
	B1	B2	B1+B2	D1	D2	
НМV 42-1-1	561	293	854	197	165	86
НМV 42-1	561	315	876	260	165	86
НМV 42-2-2	641	430	1071	260	208	102
НМV 42-2	641	430	1071	330	208	102
НМV 42-3-2	826	490	1316	330	255	175
НМV 42-3	826	490	1316	330	255	175
НМV 42-4-2	906	490	1396	330	255	187
НМV 42-4	906	490	1396	330	255	187
НМV 42-5-2	986	550	1536	330	255	208
НМV 42-5	986	550	1536	330	255	208
НМV 42-6-2	1066	590	1656	360	285	251
НМV 42-6	1066	590	1656	360	285	251
НМV 42-7-2	1146	660	1806	420	310	315
НМV 42-7	1146	660	1806	420	310	315
НМV 42-8-2	1226	660	1886	420	310	319
НМV 42-8	1226	660	1886	420	310	319
НМV 42-9-2	1306	660	1966	420	310	323
НМV 42-9	1306	660	1966	420	310	323
НМV 42-10-2	1386	660	2046	420	310	347
НМV 42-10	1386	660	2046	420	310	347
НМV 42-11-2	1466	700	2166	470	345	413
НМV 42-11	1466	700	2166	470	345	413
НМV 42-12-2	1546	700	2246	470	345	417
НМV 42-12	1546	700	2246	470	345	417
НМV 42-13-2	1626	700	2326	470	345	421

H MV 65



Таблица характеристик НМV 65, DN 100

Артикул	Наименование	Мощность, кВт	Гном., А	Q, м³/ч	30	40	50	60	65	70	80
76406381	НМV 65-1-1	4,0	8,2	Н, м	19	18	16	14	13	11,5	9
76556382	НМV 65-1	5,5	11,1		27	25	23	20	19	17	14
76756382	НМV 65-2-2	7,5	14,9		37	35	32	28	26	23	17
76116383	НМV 65-2-1	11,0	21,2		47	44	40	36	34	30	24
76111366	НМV 65-2	11,0	21,2		55	51	47	42	40	37	30
76156384	НМV 65-3-2	15,0	28,6		66	62	56	50	46	41	32
76156385	НМV 65-3-1	15,0	28,6		73	69	63	56	53	48	39
76186386	НМV 65-3	18,5	34,7		81	76	70	64	60	55	46
76186387	НМV 65-4-2	18,5	34,7		92	87	80	71	66	60	49
76226388	НМV 65-4-1	22,0	41,0		100	94	87	78	73	67	54
76226389	НМV 65-4	22,0	41,0		107	101	94	85	80	74	61
76306390	НМV 65-5-2	30,0	55,4		119	113	105	95	89	80	64
76306391	НМV 65-5-1	30,0	55,4		128	121	112	102	96	87	71
76306392	НМV 65-5	30,0	55,4		136	129	119	109	103	94	78
76306393	НМV 65-6-2	30,0	55,4		147	140	130	118	112	101	81
76376394	НМV 65-6-1	37,0	67,9		157	149	138	125	118	108	88
76376395	НМV 65-6	37,0	67,9		164	156	145	132	125	115	95
76376396	НМV 65-7-2	37,0	67,9		176	167	156	140	133	121	99
76376397	НМV 65-7-1	37,0	67,9		185	176	163	147	140	128	106
76456398	НМV 65-7	45,0	82,1		193	183	170	155	147	135	112
76456399	НМV 65-8-2	45,0	82,1	204	194	181	164	155	142	116	
76457300	НМV 65-8-1	45,0	82,1	214	203	189	170	162	149	123	

Габаритно-присоединительные размеры и вес

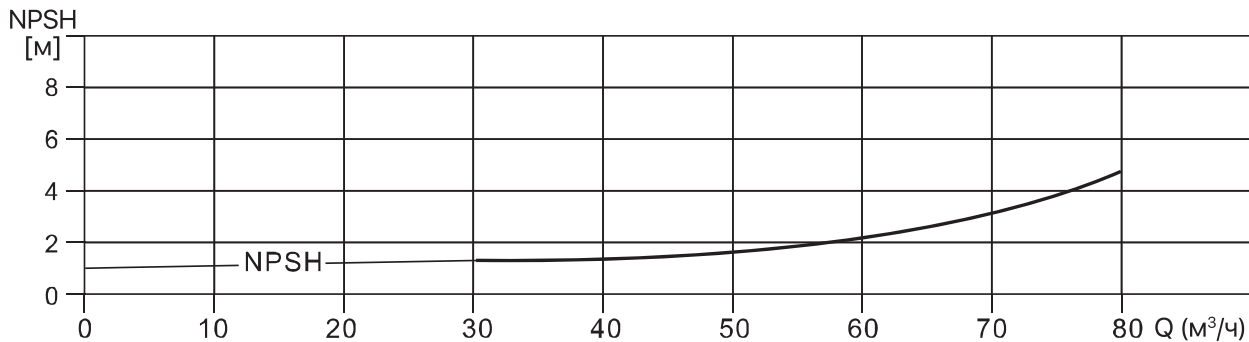
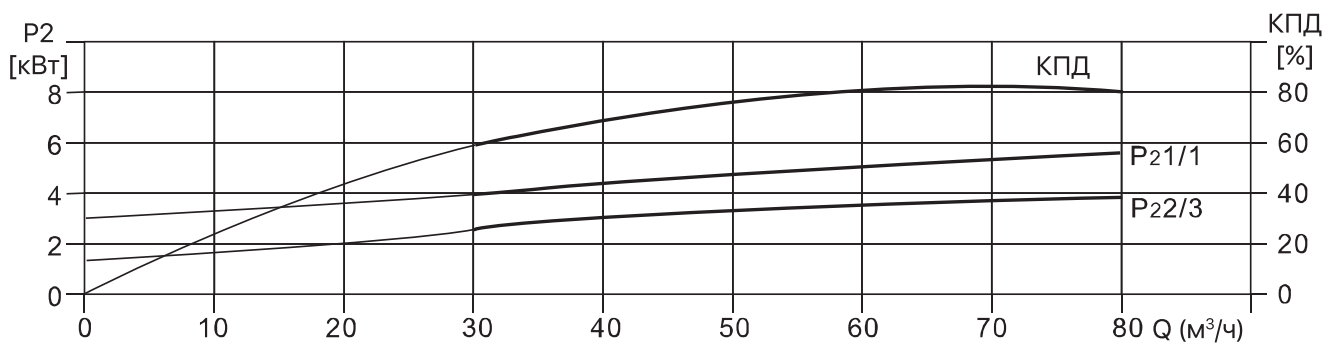
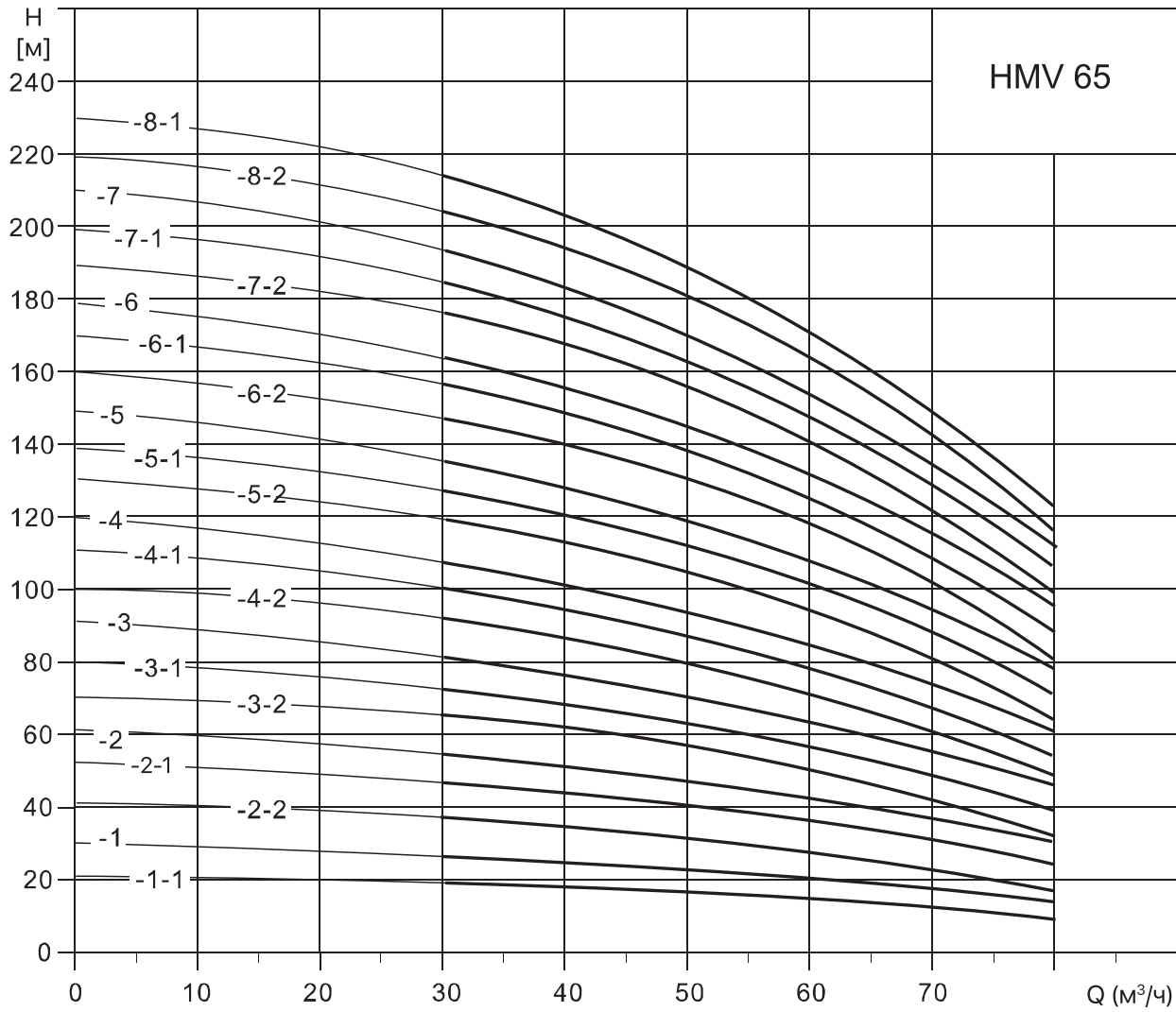
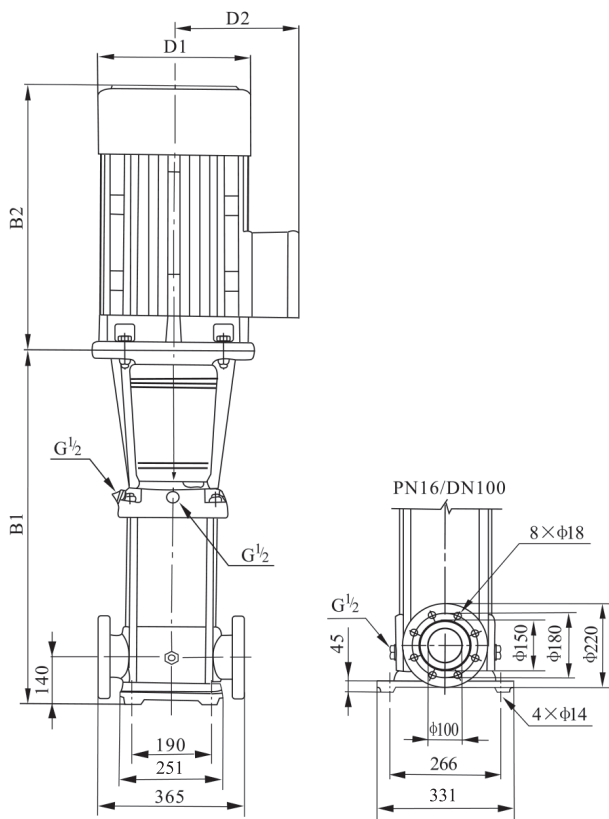

Модель	Размер, мм					Вес, кг
	B1	B2	B1+B2	D1	D2	
НМV 65-1-1	561	335	896	230	188	105
НМV 65-1	561	430	991	260	208	110
НМV 65-2-2	644	430	1074	260	208	120
НМV 65-2-1	754	490	1244	330	255	155
НМV 65-2	754	490	1244	330	255	155
НМV 65-3-2	836	490	1326	330	255	195
НМV 65-3-1	836	490	1326	330	255	195
НМV 65-3	836	550	1386	330	255	205
НМV 65-4-2	919	550	1469	330	255	208
НМV 65-4-1	919	590	1509	360	285	260
НМV 65-4	919	590	1509	360	285	260
НМV 65-5-2	1001	660	1661	420	310	345
НМV 65-5-1	1001	660	1661	420	310	345
НМV 65-5	1001	660	1661	420	310	345
НМV 65-6-2	1084	660	1744	420	310	350
НМV 65-6-1	1084	660	1744	420	310	370
НМV 65-6	1084	660	1744	420	310	370
НМV 65-7-2	1166	660	1826	420	310	375
НМV 65-7-1	1166	660	1826	420	310	375
НМV 65-7	1166	700	1866	420	310	435
НМV 65-8-2	1248	700	1948	470	4345	440
НМV 65-8-1	1248	700	1948	470	4345	440

H MV 85



Таблица характеристик HMV 85, DN 100

Артикул	Наименование	Мощность, кВт	I ном., А	Q, м³/ч	H, м							
					50	60	70	80	85	90	100	110
76557301	HMV 85-1-1	5,5	11,1	H, м	22	20	18	16	15	13	10	6
76757302	HMV 85-1	7,5	14,9		30	27	25	23	21	19	15	11
76117303	HMV 85-2-2	11,0	21,2		41	39	36	32	30	28	22	15
76157304	HMV 85-2	15,0	28,6		56	53	49	45	43	40	35	30
76187305	HMV 85-3-2	18,5	34,7		68	65	60	55	52	49	41	33
76221367	HMV 85-3	22,0	41,0		83	79	73	67	64	61	54	47
76307306	HMV 85-4-2	30,0	55,4		98	93	87	80	76	72	62	50
76307307	HMV 85-4	30,0	55,4		110	105	100	92	88	84	75	65
76377308	HMV 85-5-2	37,0	67,9		126	120	113	105	100	95	83	68
76377309	HMV 85-5	37,0	67,9		140	133	126	117	113	107	95	83
76457310	HMV 85-6-2	45,0	82,1		155	148	139	129	124	118	104	87
76457311	HMV 85-6	45,0	82,1		168	160	151	141	135	130	117	103

Габаритно-присоединительные размеры и вес

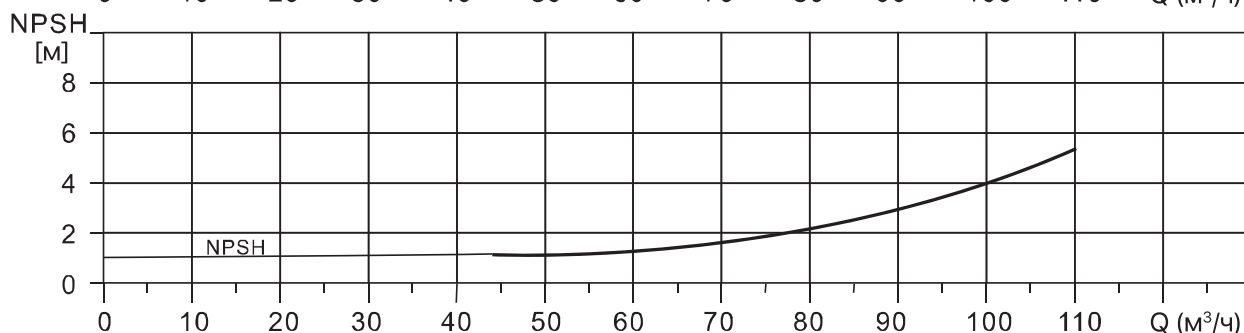
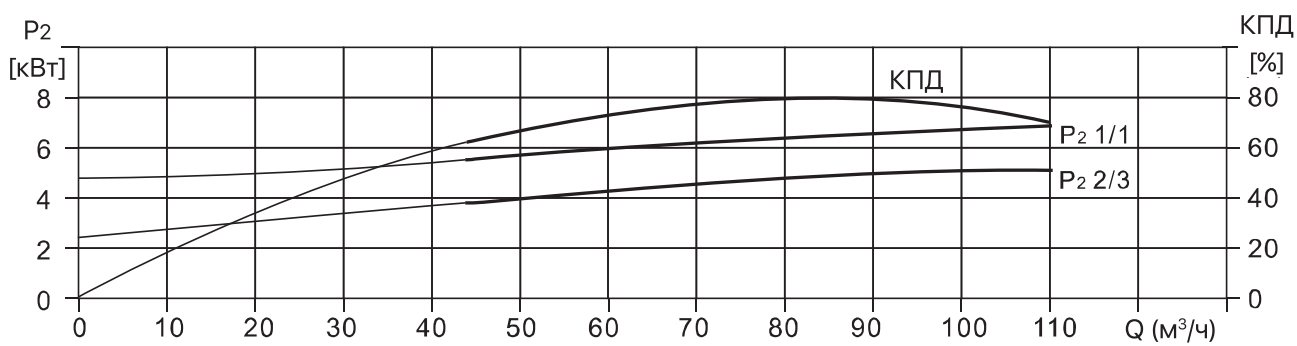
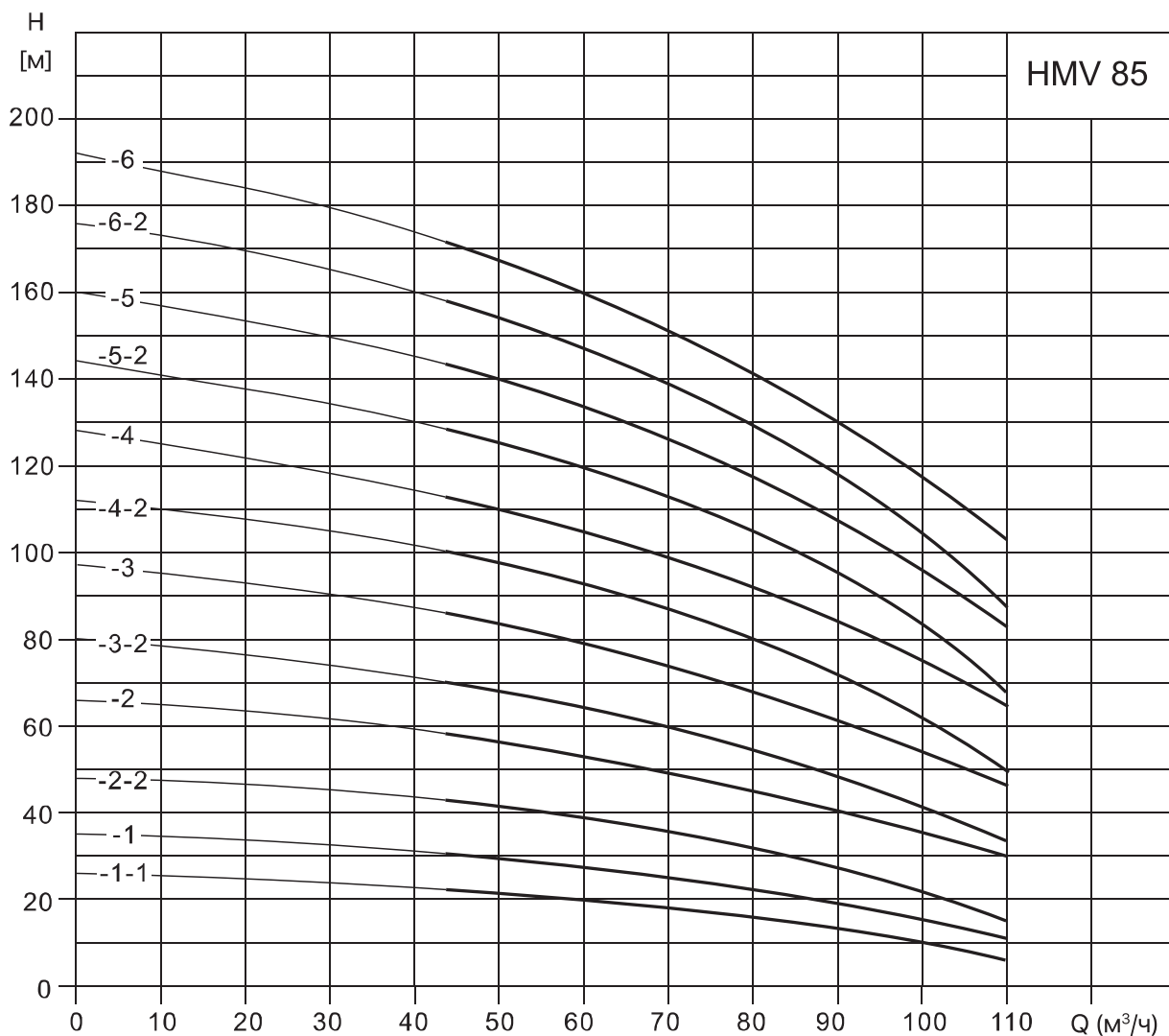
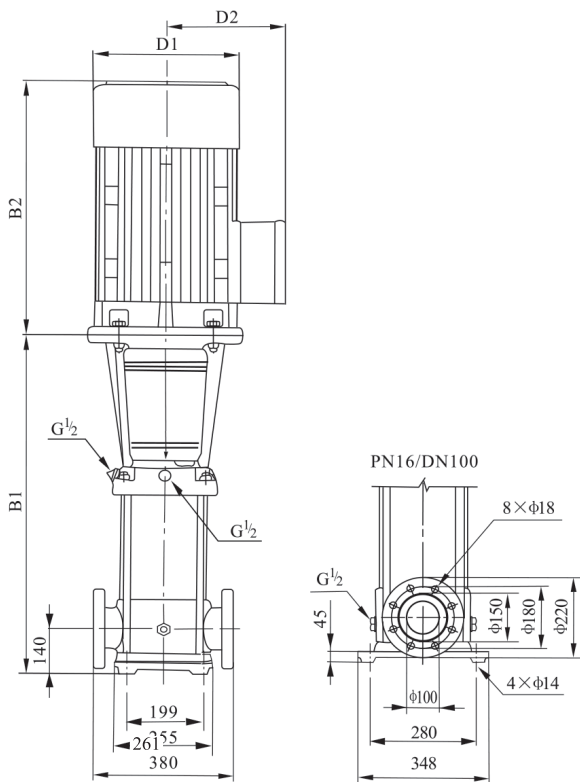

Модель	Размер, мм					Вес, кг
	B1	B2	B1+B2	D1	D2	
HMV 85-1-1	571	430	1001	260	208	120
HMV 85-1	571	430	1001	260	208	122
HMV 85-2-2	773	490	1263	330	255	165
HMV 85-2	773	490	1263	330	255	198
HMV 85-3-2	865	550	1415	330	255	212
HMV 85-3	865	590	1455	360	285	265
HMV 85-4-2	957	660	1617	420	310	348
HMV 85-4	957	660	1617	420	310	348
HMV 85-5-2	1049	660	1709	420	310	375
HMV 85-5	1049	660	1709	420	310	375
HMV 85-6-2	1141	700	1841	470	345	438
HMV 85-6	1141	700	1841	470	345	438

H MV 120



Таблица характеристик НМV 120, DN 125

Артикул	Наименование	Мощность, кВт	И ном., А	Q, м³/ч	60	70	80	90	100	110	120	130	140	150
76117312	НМV 120-1	11,0	21,2	Н, м	22	21,8	21,6	21	20,5	19,5	18,5	17	16	15
76157313	НМV 120-2-2	15,0	28,6		34	33,6	33	31	30,2	30	28,5	27	26	24
76187314	НМV 120-2-1	18,5	34,2		41	40	39,5	38,5	37	36,5	34,5	32,5	30	27,5
76227315	НМV 120-2	22,0	41		46	45	44,5	43,5	42,4	41	40	38	36	33,5
76307316	НМV 120-3-2	30,0	55,4		57	56	55	53,5	52	51	49	46,5	43,5	41
76307317	НМV 120-3-1	30,0	55,4		64	63	62	60	58,5	57,5	55,5	52	49	46
76307318	НМV 120-3	30,0	55,4		69,5	68,5	67,5	66	64,4	62,5	61	57,5	54,5	51
76377319	НМV 120-4-2	37,0	68,0		80,5	79	78	76	73,5	72	69	66	61,5	58
76377320	НМV 120-4-1	37,0	68,0		87	86	84,5	82	80	78	76	72	68	64,5
76457321	НМV 120-4	45,0	82,1		92,5	91	90	88	85,5	83	81	77	73	68,5
76457322	НМV 120-5-2	45,0	82,1		104,5	103	101	99	96	93	90	85,5	80,5	75,5
76457323	НМV 120-5-1	45,0	82,1		110,5	109	107,5	105	102	100	97	92	86,5	83
76557324	НМV 120-5	55,0	99,8		115,5	114	113	110	107,5	104,5	101,5	96	91	86
76557325	НМV 120-6-2	55,0	99,8		128	125,5	123	121	117,3	113,5	110	104,5	98,5	92,5
76557326	НМV 120-6-1	55,0	99,8		134	132	130,5	127	124	121	118	111	105	100
76757327	НМV 120-6	75,0	135,0		139	137	135	132	128,8	126	123	116	110	104
76757328	НМV 120-7-2	75,0	135,0		151	148	145,5	143	135,6	134	130	123,5	116,5	109
76757329	НМV 120-7-1	75,0	135,0		156,5	154	152	148,5	144,5	141	137,5	130	123	116,5
76757330	НМV 120-7	75,0	135,0		162,5	160,5	158,5	155	151	148	145	137	129	123

Габаритно-присоединительные размеры и вес

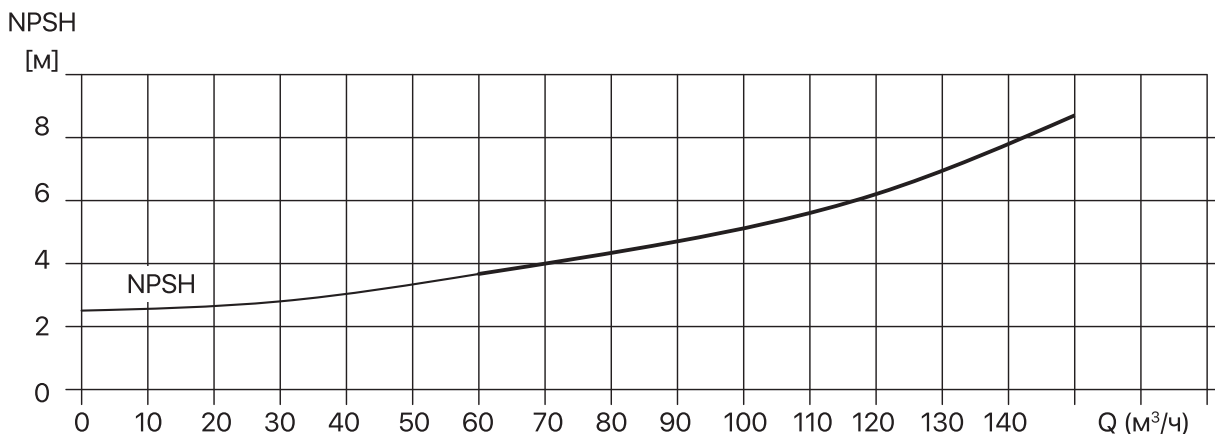
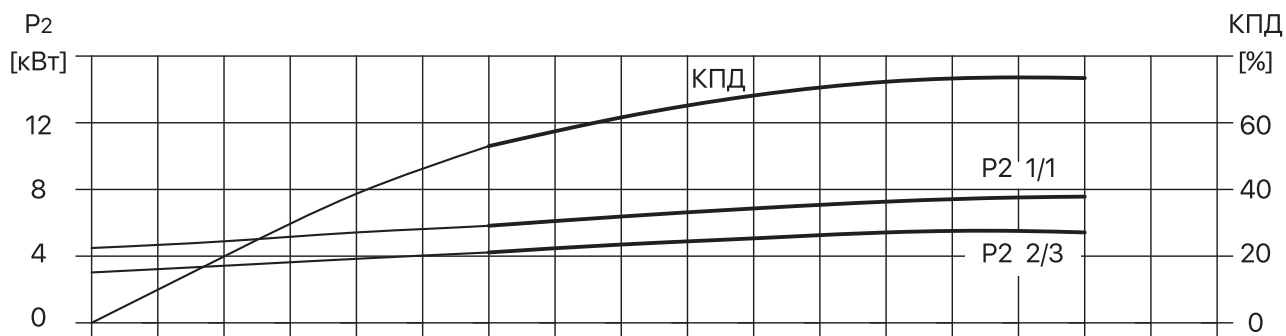
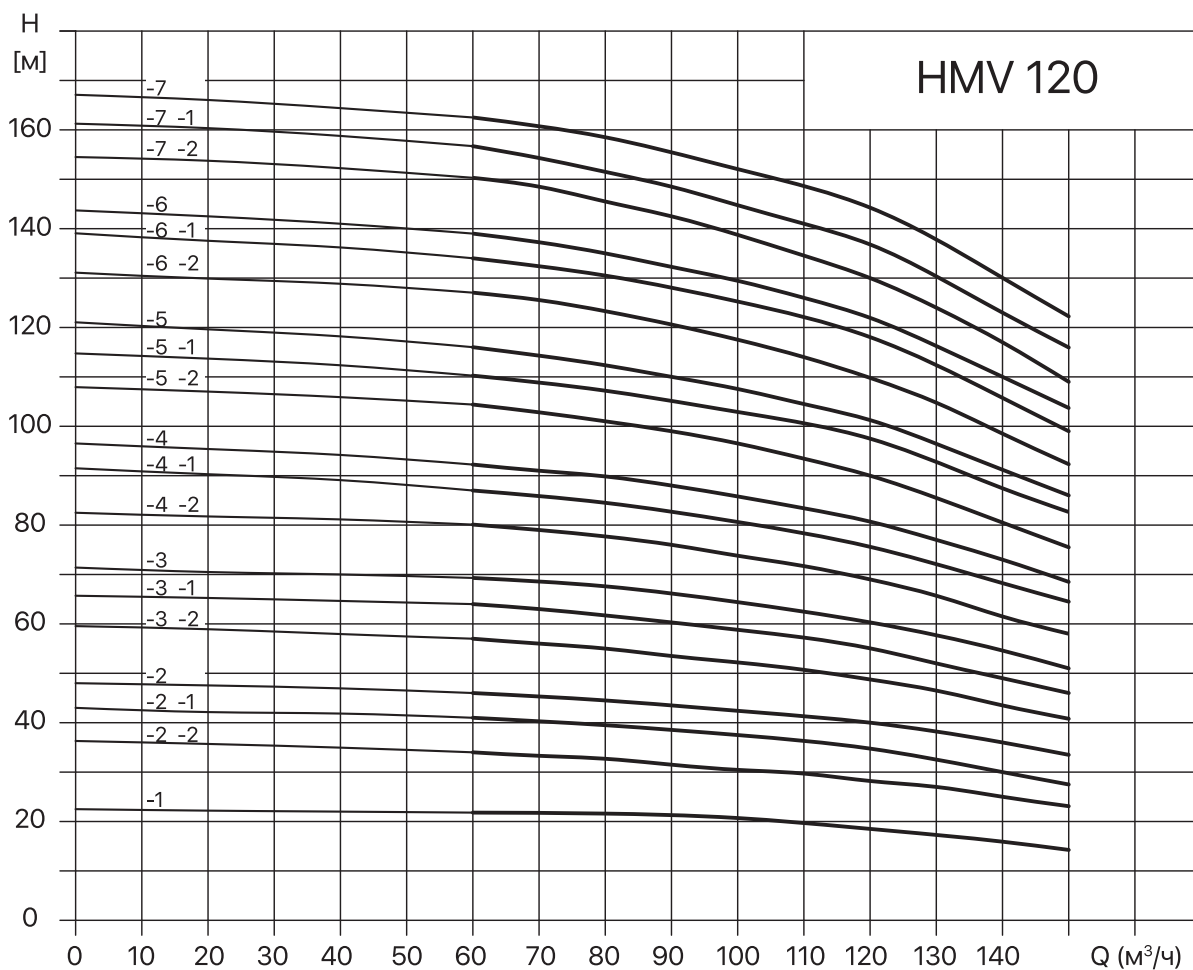
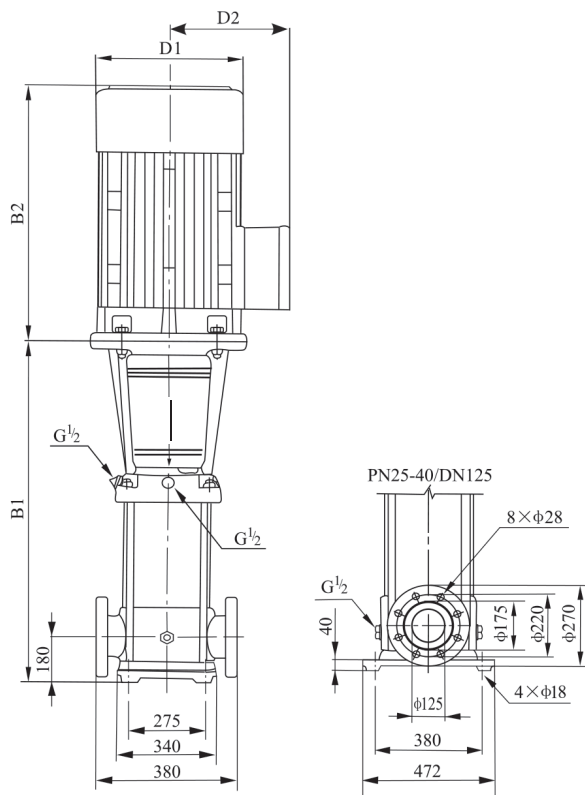

Модель	Размер, мм					Вес, кг
	B1	B2	B1+B2	D1	D2	
НМV 120-1	840	490	1330	330	255	230
НМV 120-2-2	1000	490	1490	330	255	245
НМV 120-2-1	1000	550	1550	330	255	250
НМV 120-2	1000	590	1590	360	285	285
НМV 120-3-2	1160	660	1820	400	310	360
НМV 120-3-1	1160	660	1820	400	310	360
НМV 120-3	1160	660	1820	400	310	360
НМV 120-4-2	1320	660	1980	400	310	400
НМV 120-4-1	1320	660	1980	400	310	400
НМV 120-4	1320	700	2020	460	340	460
НМV 120-5-2	1480	700	2180	460	340	470
НМV 120-5-1	1480	700	2180	460	340	470
НМV 120-5	1510	770	2280	540	370	575
НМV 120-6-2	1670	770	2440	540	370	585
НМV 120-6-1	1670	770	2440	540	370	585
НМV 120-6	1670	845	2515	580	410	705
НМV 120-7-2	1830	845	2675	580	410	715
НМV 120-7-1	1830	845	2675	580	410	715
НМV 120-7	1830	845	2675	580	410	715

H MV 150



Таблица характеристик HMV 150

Артикул	Наименование	Мощность, кВт	Гном., А	Q, м³/ч	80	90	100	110	120	130	140	150	160	170	180
76117331	HMV 150-1-1	11,0	21,2	Н, м	18,3	17,8	17,3	17	16	15	14	12,5	11	10	8,5
76157332	HMV 150-1	15,0	28,6		24	23	22,5	22	21,5	20,5	20	18,5	17	16	15
76187333	HMV 150-2-2	18,5	34,2		37	35,5	34	33	32	31	29	27,5	26	23	21
76227334	HMV 150-2-1	22,0	41		44,3	43	42	40	39	38,5	37,5	35	33	30	27
76307335	HMV 150-2	30,0	55,4		50	49	48	47	45,5	44	42	40	37	34	32
76307336	HMV 150-3-2	30,0	55,4		63,5	61	59	57,5	56	54,5	53	49	45,5	42	39
76377337	HMV 150-3-1	37,0	68,0		70	68	567	65	63	62	60	56	53	49	45
76377338	HMV 150-3	37,0	68,0		78	76,5	75	73	70,5	68	66	63	59	55	50,5
76457339	HMV 150-4-2	45,0	82,1		89	87	84	81,5	79	77	74,5	70,5	65,5	60	56
76457340	HMV 150-4-1	45,0	82,1		96,5	94	91,5	89	86,5	84	81,5	77	72,5	67	62
76557341	HMV 150-4	55,0	99,8		104	102	100	97	95	91	88	84	79,5	74	65
76557342	HMV 150-5-2	55,0	99,8		115,5	112	109	106	102,5	100	97	92	86	79	73,5
76757343	HMV 150-5-1	75,0	135,0		122,5	119,5	117	113,5	111,5	107,5	104,5	99	93,5	87	80
76757344	HMV 150-5	75,0	135,0		130	127,5	125	121	119	115	111,5	106,5	101	94,5	86,5
76757345	HMV 150-6-2	75,0	135,0		140	137	133	130	126	121	118	112	106	98	91
76757346	HMV 150-6-1	75,0	135,0		148,5	145	141,7	137,5	135	131	127	120,5	114,5	106,5	97,5
76757347	HMV 150-6	75,0	135,0		157	153	149	145	142	139,5	137	130	123,5	116	109

Габаритно-присоединительные размеры и вес

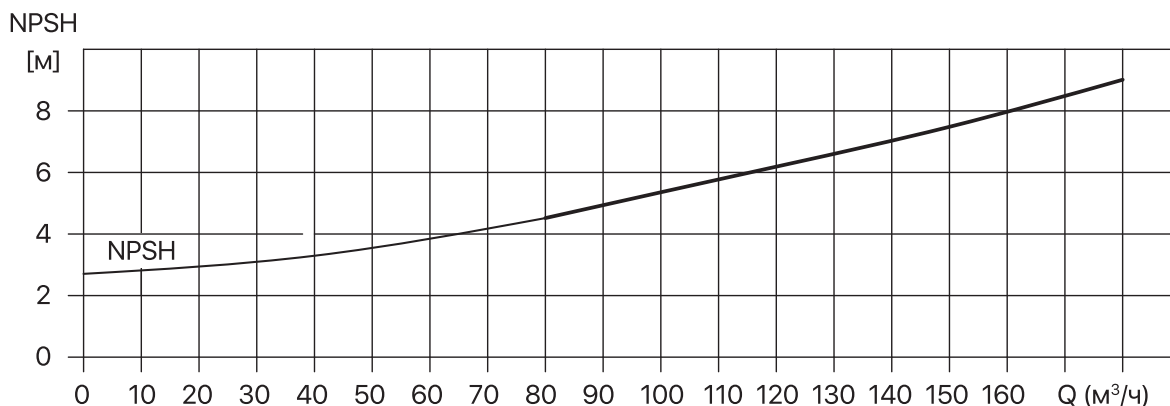
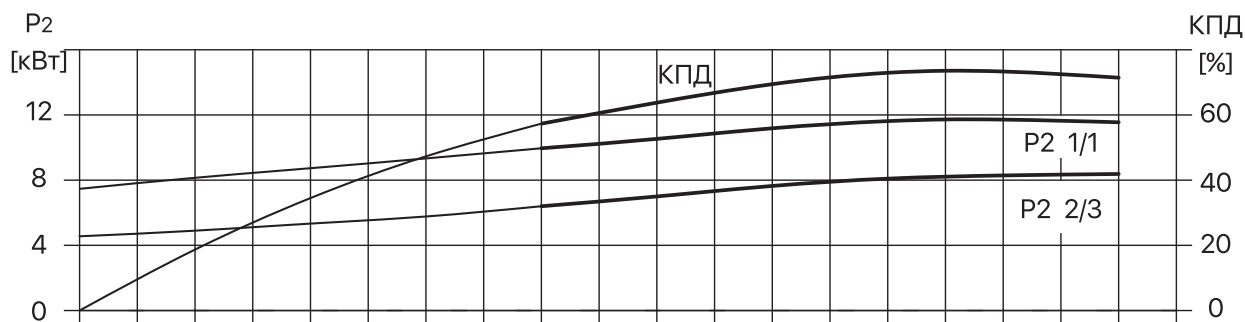
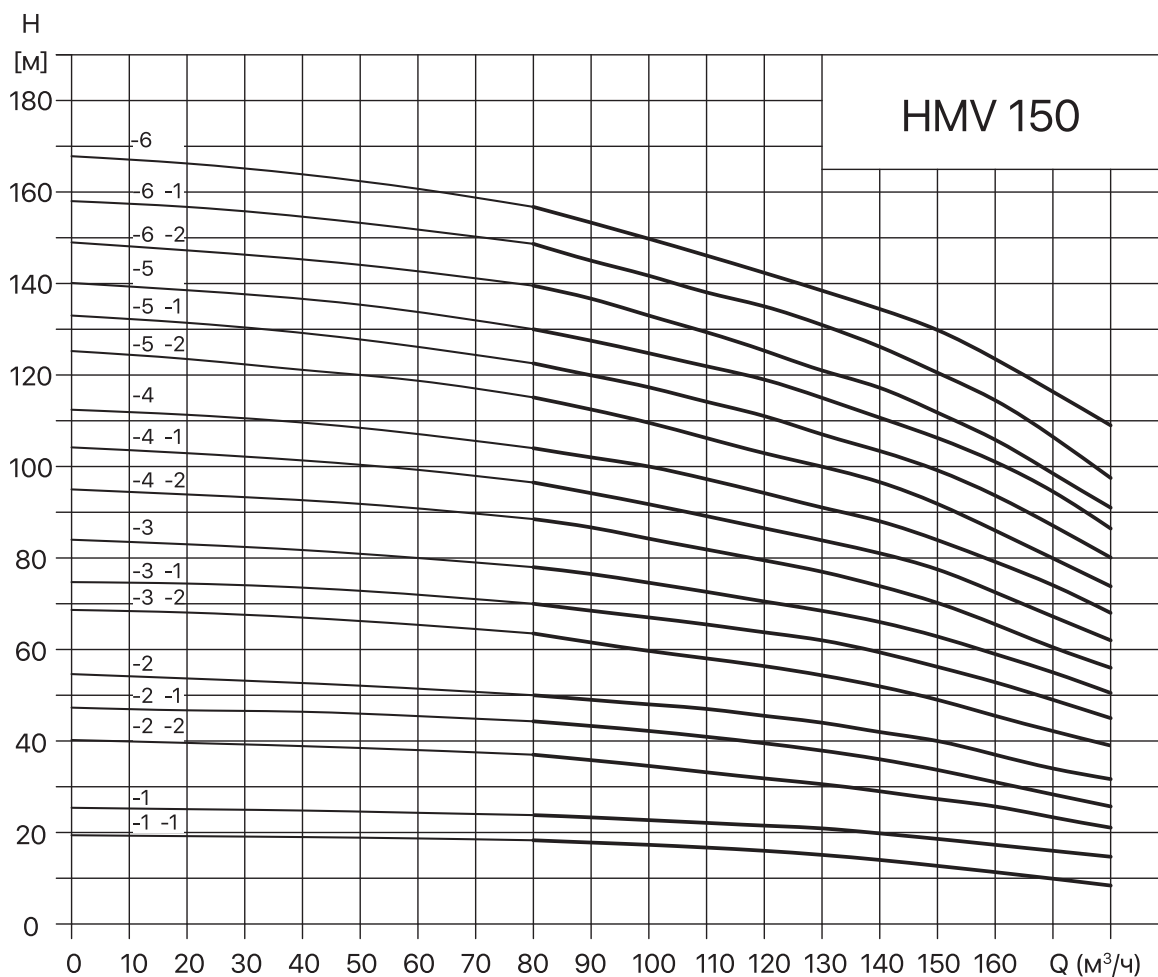
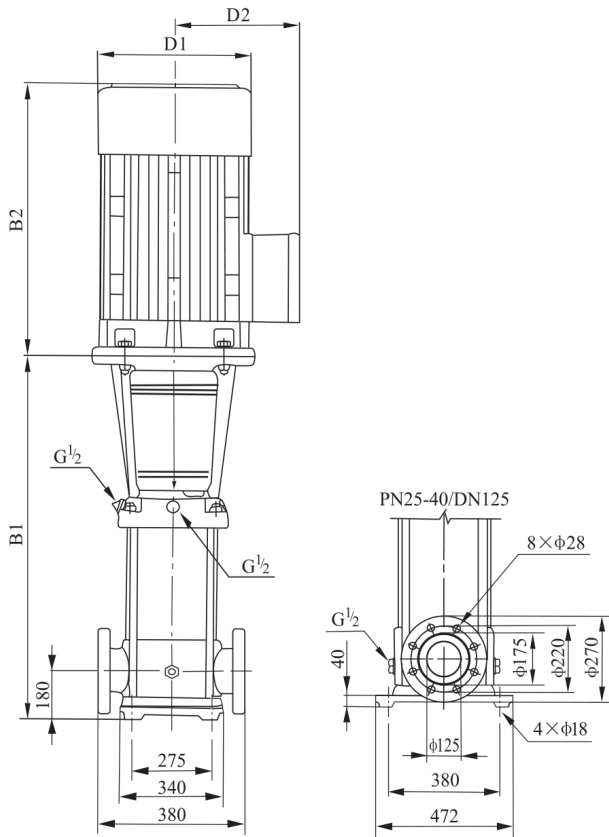

Модель	Размер, мм					Вес, кг
	B1	B2	B1+B2	D1	D2	
HMV 150-1-1	840	490	1330	330	255	230
HMV 150-1	840	490	1330	330	255	235
HMV 150-2-2	1000	550	1550	330	255	250
HMV 150-2-1	1000	590	1590	360	285	295
HMV 150-2	1000	660	1660	400	310	350
HMV 150-3-2	1160	660	1820	400	310	360
HMV 150-3-1	1160	660	1820	400	310	360
HMV 150-3	1160	660	1820	400	310	385
HMV 150-4-2	1320	700	2020	460	340	460
HMV 150-4-1	1320	700	2020	460	340	460
HMV 150-4	1350	770	2120	540	370	560
HMV 150-5-2	1510	770	2280	540	370	570
HMV 150-5-1	1510	845	2355	580	410	690
HMV 150-5	1510	845	2355	580	410	690
HMV 150-6-2	1670	845	2515	580	410	700
HMV 150-6-1	1670	845	2515	580	410	700
HMV 150-6	1670	845	2515	580	410	700

H MV 200



Таблица характеристик HMV 200

Артикул	Наименование	Мощность, кВт	I ном., А	Q, м³/ч	H, м							
					100	120	140	160	180	200	220	240
76187348	HMV 200-1-B	18,5	34,2	H, м	25,5	25	24	23	21,5	20	18	15,5
76227349	HMV 200-1-A	22	41		29	28,5	27,5	26,5	25,5	24	22	20
76307350	HMV 200-1	30	55,4		38,5	38	37,5	36,5	35	34	32,5	30
76377351	HMV 200-2-2B	37	68		53	51	49	47	44	41	37	32
76457352	HMV 200-2-2A	45	82,1		59,5	58	56	54	52,5	49	44,5	40,5
76557353	HMV 200-2-A	55	99,8		69	68	66	64	62	59	55,5	51
76557354	HMV 200-2	55	99,8		78,5	77,5	76	74	71,5	69	66	61,5
76757355	HMV 200-3-2B	75	135		91,5	89	86,5	83,5	79	75	70	63
76757356	HMV 200-3-A-B	75	135		95	93	90	87	83,5	79	73,5	67
76757357	HMV 200-3-2A	75	135		99,5	97,5	94,5	91,5	89	84	78,5	72
76757358	HMV 200-3-B	75	135		104,5	102,5	100	97	93	89	84,5	77,5
76757359	HMV 200-3-A	75	135		108	106	103,5	100,5	97,5	93	88	81,5
76907360	HMV 200-3	90	160		117,5	116	113,5	110,5	107	103	99	92
76907361	HMV 200-4-2B	90	160		131,5	129	125,5	121	115,5	110	103,5	94
76117362	HMV 200-4-2A	110	195		138,5	136	132	128	124	118	111	102,5
76117363	HMV 200-4-A	110	195		148	145,5	142,5	138	134	128	122	113
76117364	HMV 200-4	110	195		157,5	155,5	152,5	148	143,5	138	132,5	123,5

Габаритно-присоединительные размеры и вес

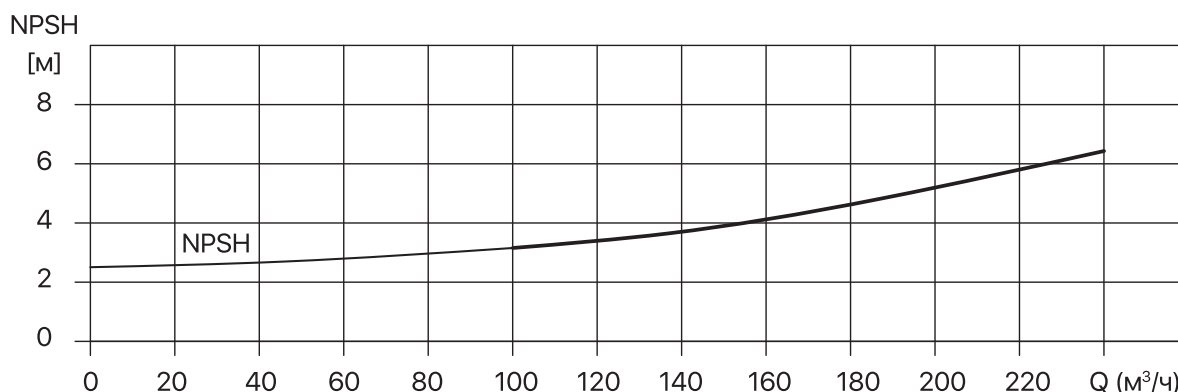
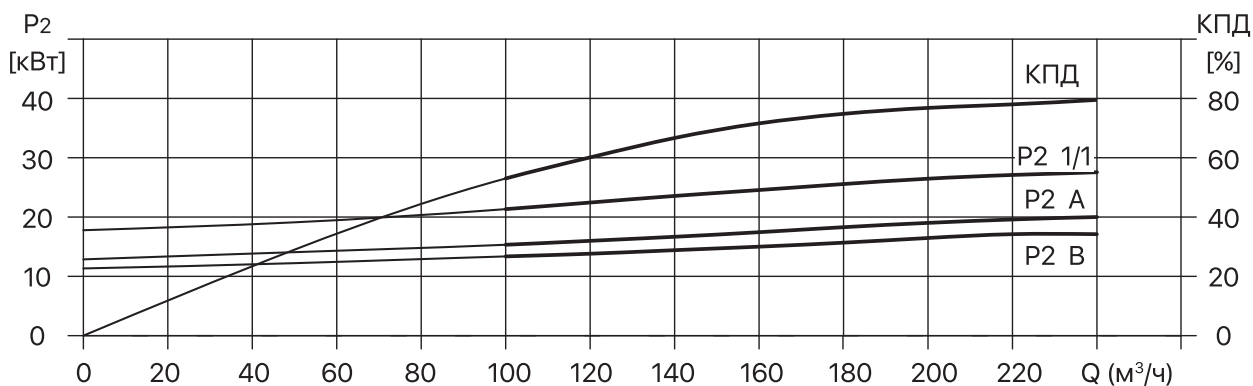
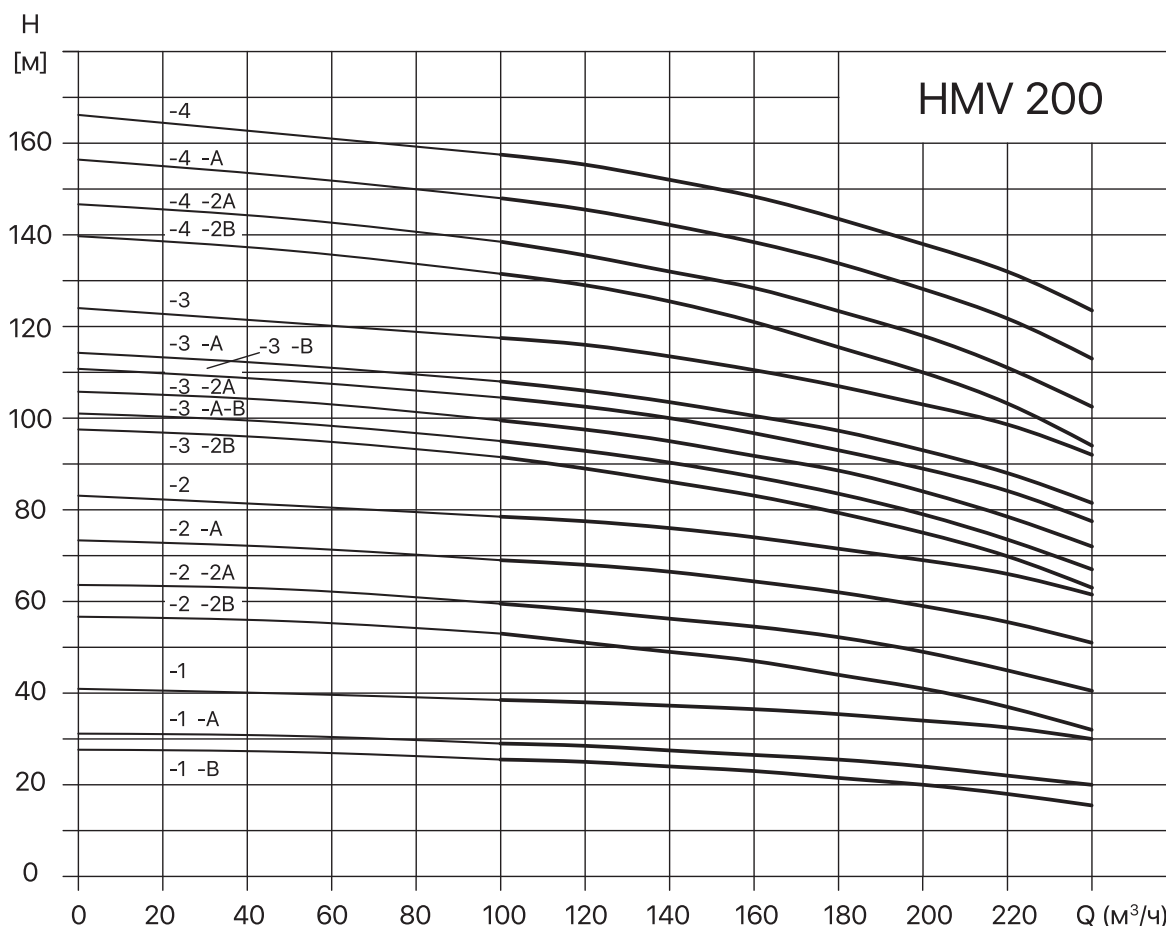
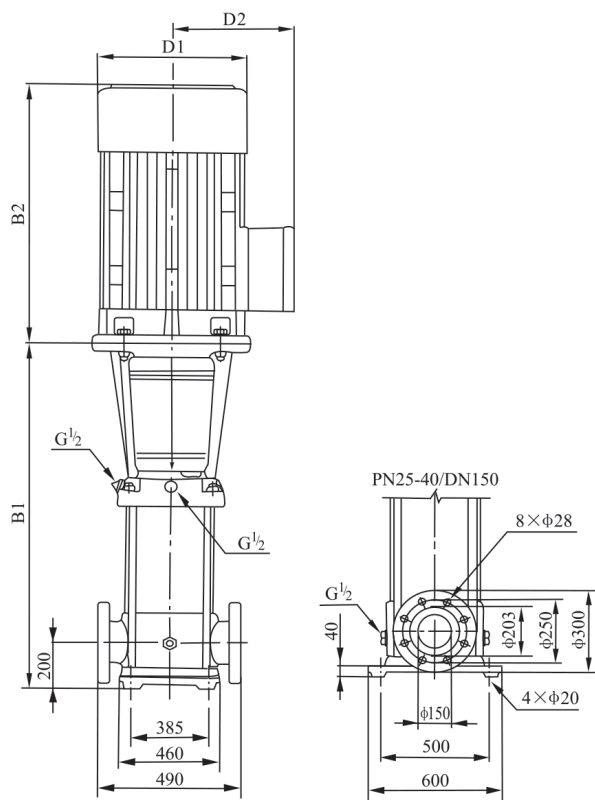

Модель	Размер, мм					Вес, кг
	B1	B2	B1+B2	D1	D2	
HMV 200-1-B	907	550	1457	330	255	311
HMV 200-1-A	907	590	1497	360	285	347
HMV 200-1	907	660	1567	400	310	403
HMV 200-2-2B	1101	660	1761	400	310	447
HMV 200-2-2A	1101	700	1801	460	340	504
HMV 200-2-A	1131	770	1901	540	370	595
HMV 200-2	1131	770	1901	540	370	595
HMV 200-3-2B	1325	845	2170	580	410	748
HMV 200-3-A-B	1325	845	2170	580	410	748
HMV 200-3-2A	1325	845	2170	580	410	748
HMV 200-3-B	1325	845	2170	580	410	748
HMV 200-3-A	1325	845	2170	580	410	748
HMV 200-3	1325	845	2170	580	410	817
HMV 200-4-2B	1519	895	2414	580	410	830
HMV 200-4-2A	1519	1140	2659	645	550	1180
HMV 200-4-A	1519	1140	2659	645	550	1180
HMV 200-4	1519	1140	2659	645	550	1180

Примерная схема монтажа насоса НМV

№	Название	Артикул	Количество
1	Насос НМV 8-6 DN 40	76221324	1
2	Вибровставка VRC-F	10116040	2
3	Затвор дисковый BWG -H DN40	41116040	2
4	Обратный клапан NRC-F DN40	21116040	1
5	Фильтр FSY-F DN50	61116050	1
6	Гидробак Tank 200LV	3210200	1
7	Труба ППР PN20 DN50	100250	1
8	Бурт+Фланец DN50	20750/31050	10
9	Муфта DN50	20250	1
10	Муфта нар./вн. DN63/50	2036350	1
11	Угол 90 DN 50	2011050	2
12	Фланец DN50	4016050	1
13	Бурт+Фланец DN63	20763/31063	1
14	Муфта DN63	20263	1
15	Тройник переходной 50x25	204502550	2

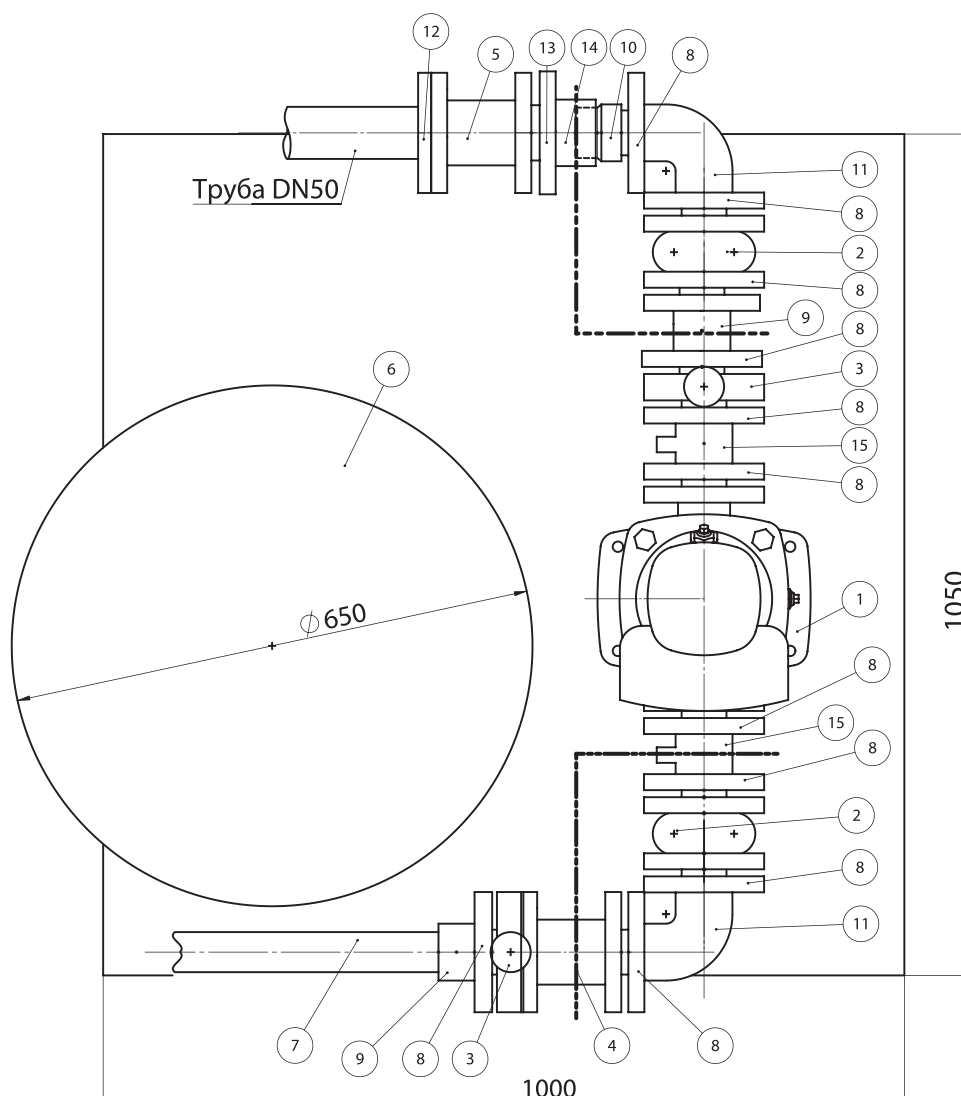

КОНСОЛЬНЫЕ НАСОСЫ HNP

В линейке насосов Heisskraft Pump имеются насосы серии HNP — нормальновсасывающие, одноступенчатые, консольные.

Данные насосы являются центробежными одноступенчатыми насосами с односторонним подводом жидкости к рабочему колесу. Насос имеет осевой всасывающий патрубок и радиальный напорный патрубок, отличный по диаметру от всасывающего.

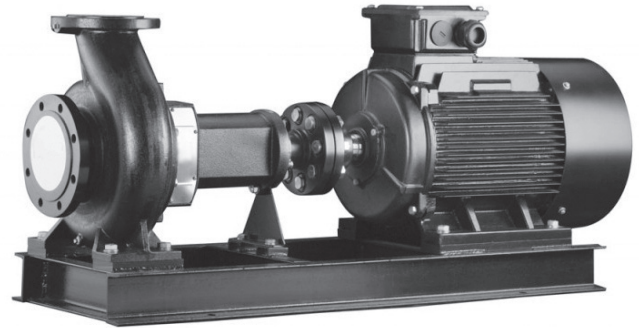

Общий вал и специально сконструированные подшипники повышают надежность работы насоса.

Двигатель насоса имеет высокий крутящий момент, низкий уровень шума и высокую эффективность.

Класс изоляции обмоток статора F позволяет работать при высоких температурах, что способствует уменьшению износа двигателя, и как следствие, более длительному сроку службы.

Класс защиты электродвигателя IP 54.

- расход от 0 до 3 600 м³/ч;
- напор до 127 м;
- макс. температура жидкости 80°C (Специальное исполнение до 120°C);
- макс. температура окружающего воздуха 40°C;
- макс. рабочее давление 10, 16 и 25 бар;
- напряжение питания 380 В;
- частота вращения двигателя: 2900, 1480 и 990 об/мин.

Применение:

- водоснабжение;
- водозаборные сооружения;
- водоснабжение и водоотведение объектов промышленности;
- системы отопления и вентиляции;
- системы пожаротушения;
- промышленное применение;
- сельское хозяйство.

НАСОСЫ БОЛЬШОЙ ПРОИЗВОДИТЕЛЬНОСТИ ДЛЯ ВОДОСНАБЖЕНИЯ И ВОДООТВЕДЕНИЯ НТР

Насос НТР — горизонтальный насос двухстороннего входа. Данная серия насосов применяется везде, где требуется большой расход перекачиваемой жидкости.

Насосы НТР характеризует низкое значение кавитационного запаса NPSH, которое достигается за счет конструкции рабочего колеса, имеющего двухсторонний вход.

Насос НТР имеет многочисленные варианты комплектации, исходя из требований, предъявляемых к оборудованию.

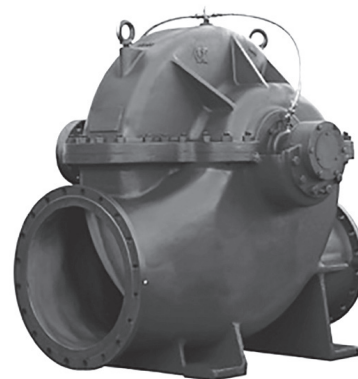

- расход: 68-30000 м³/ч;
- напор: 6-230 м;
- частота вращения двигателя: 2900, 1480 и 990 об/мин;
- напряжение питания 380, 6000 или 10 000 В;
- входной и выходной патрубки: DN 150 — DN 1600 мм;
- макс. температура жидкости 80°C (специальное исполнение до 150°C);
- макс. температура окружающего воздуха 40°C;
- макс. рабочее давление 10 и 16 бар, макс. давление на входе в насос 7,5 бар;
- возможны варианты монтажа насосной части относительно электродвигателя;
- возможны различные варианты исполнений материалов компонентов насоса.

Перекачиваемая жидкость:

Стандартное исполнение подходит для перекачивания чистой воды.

При использовании другой жидкости просьба обратиться в компанию Хайсскрафт Импекс.

Применение:

- водоснабжение;
- водозаборные сооружения;
- водоснабжение и водоотведение объектов промышленности;
- системы отопления и вентиляции;
- системы пожаротушения;
- промышленное применение;
- сельское хозяйство.

Опросный лист на насосы двустороннего входа НТР



Перекачиваемая жидкость	
Наименование	
Состав	для воды не заполняется
Плотность, кг/м ³	для воды не заполняется
Вязкость, мм ² /с	для воды не заполняется
Температура жидкости, °С	
рН	для воды не заполняется
Наличие твердых частиц, %	
Размер твердых частиц, мм	
Параметры для подбора	
Производительность, м ³ /ч	
Напор, м	
Давление на входе в насос, м	
Максимальное рабочее давление, бар	
NPSHa (не менее), м	
Направление вращения со стороны электродвигателя	по часовой стрелке
	против часовой стрелки
Тип уплотнения	торцевое
	сальниковое
Параметры электродвигателя	
Напряжение питания, В	
Использование частотного преобразователя	да/нет
Взрывозащита	да (класс)/нет
Опции	
Датчики температуры подшипников насоса	
Датчики температуры подшипников электродвигателя	
Датчики температуры обмоток электродвигателя	
Датчики вибрации	
Другие	
Дополнительные требования	

Принадлежности для насосов JHP / HMH / HMV



Наименование продукции	Номенклатура	Артикул
Поплавковый выключатель LC	LC 3 м LC 5 м LC 10 м LC 20 м	02020003 02020005 02020010 02020020
Реле давления F-F – регулировочная шкала – рабочий диапазон давления 0,22-16,0 бар – присоединительный размер 3/8" – степень защиты IP 54	F-F 4-4 DAH (0,22-4,0 бар) F-F 4-8 DAH (0,5-8,0 бар) F-F 4-16 DAH (0,4-16,0 бар)	1010162 1010178 1010182
Балансировочный клапан BVL-T с ниппелями PN 25, t-115 °C	DN 15, Kvs-2,2 м³/ч, вр. 1/2 DN 20, Kvs-4,6 м³/ч, вр. 3/4 DN 25, Kvs-8,5 м³/ч, вр. 1 DN 32, Kvs-16,7 м³/ч, вр. 1 1/4 DN 40, Kvs-26,1 м³/ч, вр. 1 1/2 DN 50, Kvs-43,2 м³/ч, вр. 2	71225012 71225034 71225100 71225114 71225112 71225200
Задвижка клиновья чугунная с неподвижным шпинделем GVR-F PN 16, EPDM, t-115 °C	DN 50 DN 65 DN 80 DN 100 DN 125 DN 150 DN 200 DN 250 DN 300	31116050 31116065 31116080 31116100 31116125 31116150 31116200 31116250 31116300
Затворы дисковые поворотные BWG-H PN 16, EPDM, корпус — чугун, диск — нержавеющая сталь, t-115 °C	DN 32/40 DN 50 DN 65 DN 80 DN 100 DN 125 DN 150 DN 200 DN 250 DN 300	41116040 41116050 41116065 41116080 41116100 41116125 41116150 41116200 41116250 41116300

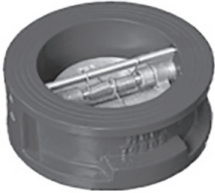
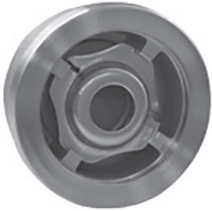

Наименование продукции	Номенклатура	Артикул
 <p>Обратный клапан пружинный NRC-F PN16, EPDM, корпус — чугун, диск — нержавеющая сталь, t-115 °C</p>	DN 40	21116040
	DN 50	21116050
	DN 65	21116065
	DN 80	21116080
	DN 100	21116100
	DN 125	21116125
	DN 150	21116150
DN 200	21116200	
 <p>Обратный клапан створчатый чугунный межфланцевый NRD-W PN 16, корпус — чугун, t-100 °C</p>	DN 15	24240015
	DN 20	24240020
	DN 25	24240025
	DN 32	24240032
	DN 40	24240040
	DN 50	24240050
	DN 65	24240065
	DN 80	24240080
	DN 100	24240100
	DN 125	24240125
DN 150	24240150	
DN 200	24240200	
 <p>Обратный клапан пружинный нержавеющая сталь межфланцевый NRC-W PN40, t-350 °C</p>	DN 15	24240015
	DN 20	24240020
	DN 25	24240025
	DN 32	24240032
	DN 40	24240040
	DN 50	24240050
	DN 65	24240065
	DN 80	24240080
	DN 100	24240100
	DN 125	24240125
DN 150	24240150	
DN 200	24240200	
 <p>Компенсатор резиновый фланцевый с комплектом контрольных стержней VRC-F PN 16, t-115 °C</p>	DN 32	10116032
	DN 40	10116040
	DN 50	10116050
	DN 65	10116065
	DN 80	10116080
	DN 100	10116100
	DN 125	10116125
	DN 150	10116150
	DN 200	10116200
	DN 250	10116250
DN 300	10116300	



Наименование продукции	Номенклатура	Артикул
Компенсатор резиновый муфтовый VRC-T PN 16, EPDM, t-115 °C	3/4	10216034
	1	10216100
	1 1/4	10216114
	1 1/2	10216112
	2	10216200
	2 1/2	10216212



Фильтр сетчатый фланцевый FSY-F PN 16, корпус — чугун, t-150 °C	DN 15	61116015
	DN 20	61116020
	DN 25	61116025
	DN 32	61116032
	DN 40	61116040
	DN 50	61116050
	DN 65	61116065
	DN 80	61116080
	DN 100	61116100
	DN 125	61116125
	DN 150	61116150
DN 200	61116200	



Фланец стальной воротниковый приварной PN 16 В комплект поставки входит: – фланец стальной DN ... — 1 шт. – прокладка Kautasit (Германия) DN ... — 1 шт. – болты оцинкованные – гайки оцинкованные – шайбы оцинкованные Кол-во зависит от диаметра и значения PN	DN 32	4016032
	DN 40	4016040
	DN 50	4016050
	DN 65	4016065
	DN 80	4016080
	DN 100	4016100
	DN 125	4016125
	DN 150	4016150
	DN 200	4016200
	DN 250	4016250
	DN 300	4016300



Фланец стальной воротниковый приварной PN 25 В комплект поставки входит: – фланец стальной PN 25 DN ... — 1 шт. – прокладка Kautasit (Германия) DN ... — 1 шт. – болты оцинкованные – гайки оцинкованные – шайбы оцинкованные Кол-во зависит от диаметра и значения PN	DN 32	4025032
	DN 40	4025040
	DN 50	4025050
	DN 65	4025065
	DN 80	4025080
	DN 100	4025100



Наименование продукции	Номенклатура	Артикул
Фланец стальной плоский приварной PN 16 В комплект поставки входит: – фланец стальной DN ... — 1 шт. – прокладка Kautasit (Германия) DN ... — 1 шт. – болты оцинкованные – гайки оцинкованные – шайбы оцинкованные Кол-во зависит от диаметра и значения PN	DN 32	4116032
	DN 40	4116040
	DN 50	4116050
	DN 65	4116065
	DN 80	4116080
	DN 100	4116100
	DN 125	4116125
	DN 150	4116150
	DN 200	4116200
	DN 250	4116250
	DN 300	4116300
Фланец стальной плоский приварной PN 10 В комплект поставки входит: – фланец стальной DN ... — 1 шт. – прокладка Kautasit (Германия) DN ... — 1 шт. – болты оцинкованные – гайки оцинкованные – шайбы оцинкованные Кол-во зависит от диаметра и значения PN	DN 200	4010200
	DN 250	4010250
	DN 300	4010300

ШКАФЫ УПРАВЛЕНИЯ НАСОСАМИ UC, UCSB

Шкафы управления UC, UCSB предназначены для управления насосами, работающими в системах водоснабжения и повышения давления.

Контроль уровня производится с помощью поплавковых выключателей или электродов уровня.

Контроль давления в системах водоснабжения — с помощью реле давления, датчика давления.



Шкафы UC, UCSB в пластиковых корпусах управляют одним или двумя однофазными или трехфазными насосами, а также защищают электродвигатели насосов. Каждый электродвигатель насоса имеет индивидуальную защиту по току, которая отключает напряжение питания электродвигателя в случае возникновения перегрузки.

Шкафы управления UC, UCSB имеют возможность подключения к системе диспетчеризации по интерфейсу RS485.

Жидкокристаллический LCD-дисплей отображает основные параметры работы системы и насосов:

- работа насосов по уровню;
- работа насоса по давлению;
- работа насоса по давлению и защита от «сухого хода»;
- время работы насосов;
- напряжение сети;
- рабочий ток насосов «А»;
- сигналы аварий и неисправностей.

Номинальное электрическое напряжение: 400В.

Рабочая влажность: 20%-90% RH

Степень защиты: IP54

- управление и защита одного или двух насосов;
- встроенный функциональный переключатель для использования в различных условиях;
- оборудован переключателем ручного и автоматического режима;
- прибор оборудован контроллером для промышленных и бытовых насосов;
- автоматическое выключение насоса в случае низкого уровня жидкости, защищающее от работы насоса «всухую»;
- сигнализация и защита от короткого замыкания при перегрузке и возникновении обрыва насоса;
- сигнализация и защита при пониженном и повышенном напряжении в сети;
- визуальная сигнализация о неисправностях;
- пуск и остановка насоса в соответствии с установленными параметрами уровня жидкости.

ЭКСПЛУАТАЦИОННОЕ
НАЗНАЧЕНИЕ
УПРАВЛЕНИЕ
НАСОСНЫМ
ОБОРУДОВАНИЕМ



ОПИСАНИЕ

ОСНОВНЫЕ ФУНКЦИИ
БЛОКА УПРАВЛЕНИЯ

Шкафы управления для одного насоса

Напряжение 230 В, без конденсатора

Наименование	кВт	Артикул
UC 1-22.230*	0,37 - 2,2	81021224
UC 1-22.230.Dis	0,37 - 2,2	81121223
UC 1-22.230.M	0.37 - 2.2	81121225
UC 1-22.230.M.Plus	0.37 - 2.2	81121226

Напряжение 380 В

Наименование	кВт	Артикул
UC 1-40.400.D*	0.75 - 4.0	81023404
UC 1-75.400.D*	5.5 - 7.5	81023754
UC 1-110.400.M	0.75 - 4.0	81123405
UC 1-40.400.M.Plus	0.75 - 4.0	81123406
UCB 1-40.400.S.Plus	0.75 - 4.0	81033406
UC 1-110.400.M	5.5 - 11.0	81123115
UC 1-110.400.M.Plus	5.5 - 11.0	81123116
UCB 1-110.400.S.Plus	5.5 - 11.0	81033116
UC 1-150.400.M	15.0	81123155
UC 1-150.400.M.Plus	15.0	81123156
UCB 1-150.400.S.Plus	15.0	81033156

* Уменьшенный функционал по сравнению с базовым шкафом.

Отсутствие интерфейса RS 485, компактная конструкция шкафа, управление по поплавковому выключателю.

M — обновленный дизайн шкафа, корпус со степенью защиты IP54.

Plus — обновленный дизайн шкафа, корпус со степенью защиты IP54,
дополнительная выносная панель управления.

S — датчик давления, поставляется в комплекте со шкафом управления.

UCB — версия В, шкаф управления для систем водоснабжения.

Вариант управления одним повысительным насосом 380 В

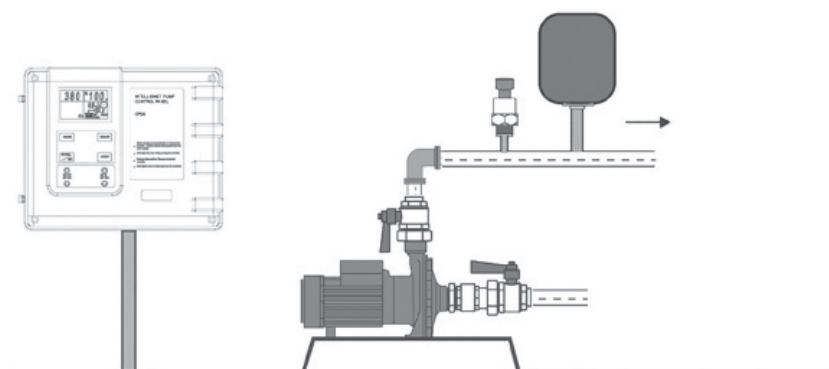

Возможны различные варианты управления насосами, с которыми вы можете ознакомиться в Инструкции по шкафам управления, размещенными на сайте www.heisskraft.ru

Шкафы управления для двух насосов

Напряжение 230 В, без конденсатора

Наименование	кВт	Артикул
UC 2-22.230.M	0.37 - 2.2	82121225
UC 2-22.230.M.Plus	0.37 - 2.2	82121226

Напряжение 380 В

Наименование	кВт	Артикул
UC 2-40.400.M	0.75 - 4.0	82123405
UC 2-40.400.M.Plus	0.75 - 4.0	82123406
UC 2-75.400.D.T.Dis	5.5 - 7.5	82123753
UC 2-110.400.M	5.5 - 11.0	82123115
UC 2-110.400.M.Plus	5.5 - 11.0	82123116
UC 2-150.400.M	15.0	82123155
UC 2-150.400.M.Plus	15.0	82123156
UCB 2-40.400.S.Plus	0.75 - 4.0	82033406
UCB 2-40.400.S.Plus	0.75 - 4.0	82033407
UCB 2-110.400.S.Plus	5.5 - 11.0	82033116
UCB 2-150.400.S.Plus	15.0	82033156

* Уменьшенный функционал по сравнению с базовым шкафом

M — обновленный дизайн шкафа, корпус со степенью защиты IP54.

Plus — обновленный дизайн шкафа, корпус со степенью защиты IP54, дополнительная выносная панель управления.

S — датчик давления, поставляется в комплекте со шкафом управления.





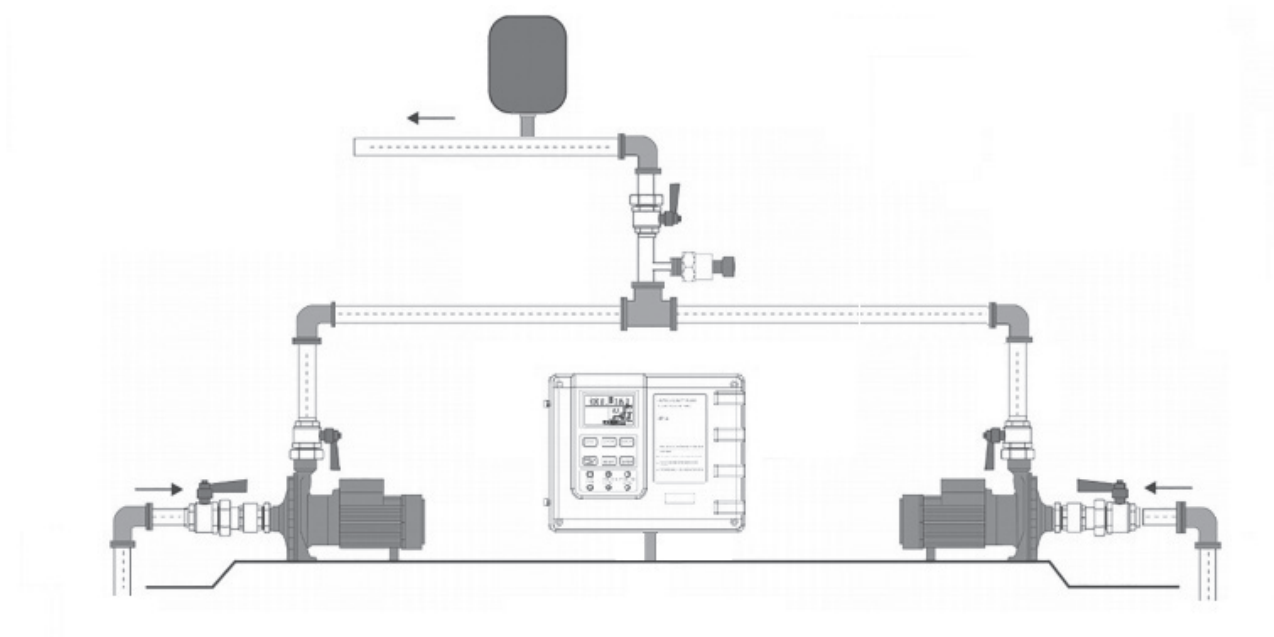

UCB — версия В, шкаф управления для систем водоснабжения.

Вариант управления двумя повысительными насосами 380 В

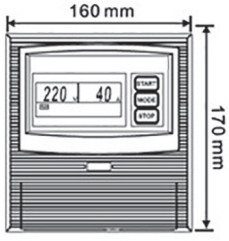

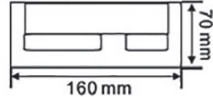
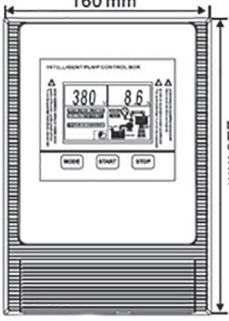
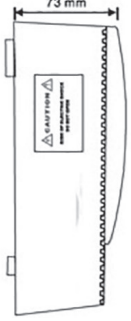
Возможны различные варианты управления насосами, с которыми вы можете ознакомиться в Инструкции по шкафам управления, размещенными на сайте www.heisskraft.ru

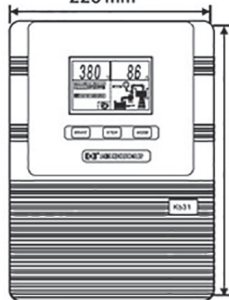
ГАБАРИТНЫЕ РАЗМЕРЫ

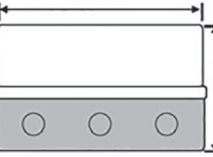
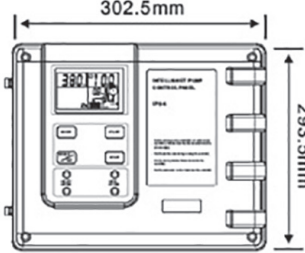
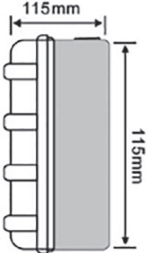
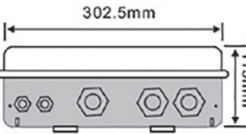
<p>UC 1-22.230 UC 1-40.400D UC 1-75.400D</p>			
<p>UC 1-22.230.Dis</p>			
<p>UC 2-75.400.D.T.Dis</p>			
<p>UC 1-22.230.M UC 1-22.230.M.Plus UC 1-40.400.M UC 1-40.400.M.Plus UC 1-110.400.M UC 1-110.400.M.Plus UC 1-150.400.M UC 1-150.400.M.Plus UCB 1-40.400.S.Plus UCB 1-110.400.S.Plus UCB 1-150.400.S.Plus UC 2-22.230.M UC 2-22.230.M.Plus UC 2-40.400.M UC 2-40.400.M.Plus UC 2-110.400.M UC 2-110.400.M.Plus UC 2-150.400.M UC 2-150.400.M.Plus UCB 2-40.400.S.Plus UCB 2-110.400.S.Plus UCB 2-150.400.S.Plus</p>			

ТОРЦЕВЫЕ УПЛОТНЕНИЯ

Торцевым уплотнением называют герметизирующее устройство насоса между его корпусом и валом для разделения полостей высокого и низкого давлений, выполненное в виде пары трения торцевых поверхностей двух деталей, одна из которых закреплена на валу, а вторая — в корпусе машины.

В общем случае торцевое уплотнение содержит два кольца:

- невращающееся кольцо, расположенное в корпусе;
- вращающееся кольцо, расположенное на валу машины.



Одно из этих колец должно иметь возможность аксиального перемещения, для чего в конструкции узла торцевого уплотнения обязательно присутствует упругий поджимной элемент (пружина, сильфон, мембрана), составляющий вместе с нажимной втулкой и вращающимся уплотнительным кольцом аксиально-подвижный блок (или поджимной узел). Этот упругий элемент обеспечивает контакт торцевых поверхностей в сопряжении вращающегося и невращающегося колец пары при отсутствии поджимающей силы от давления среды.

Компания Heisskraft предлагает три вида торцевых уплотнений:

Применяются в вертикальных многоступенчатых насосах.

Температура жидкости: -15...+120°C

- гидравлически разгруженная пара трения для снижения потребления энергии;
- дизайн устойчив к засорению и забиванию и исключает износ вала;
- равномерное распределение нагрузки;
- уплотнения пригодны для применения в средах высокого давления;

СБАЛАНСИРОВАННОЕ
КАРТРИДЖЕВОЕ
УПЛОТНЕНИЕ CFS

ОСОБЕННОСТИ
КОНСТРУКЦИИ

Тип: CFS - 12; CFS - 16

Модель	Артикул	d1	d3	M	d7	L	L1	L2
CFS-12	1212	12	25	M28x1,5	29	55	19	30
CFS-16	1216	16	30,5	M33x1,5	34	57,5	20	30,5

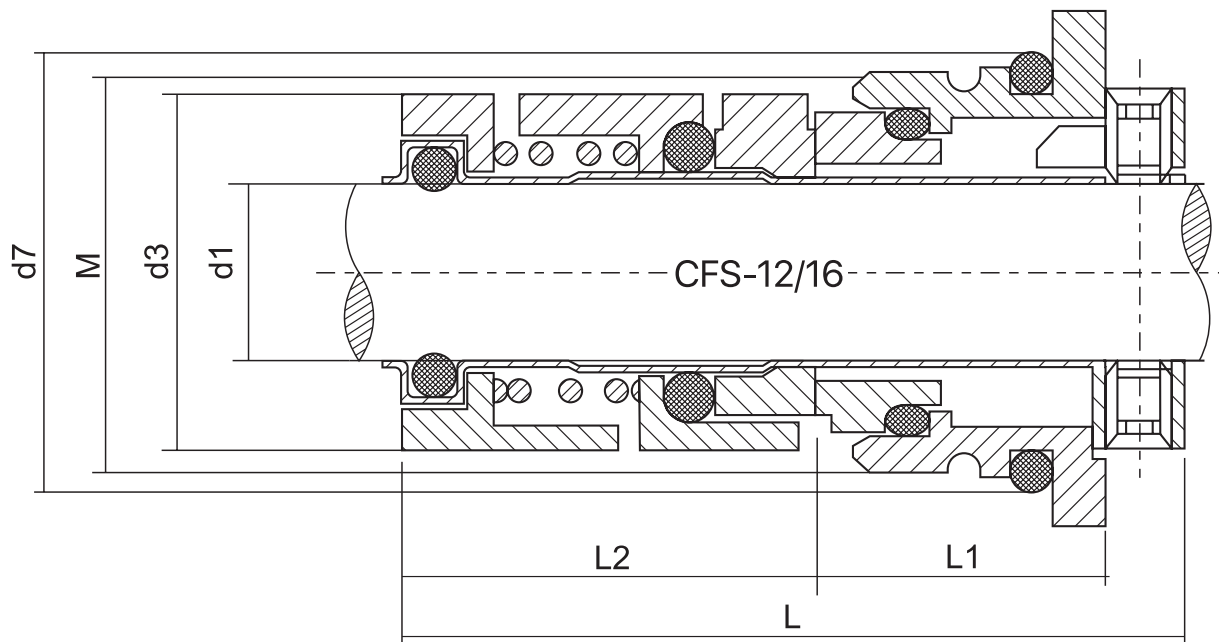

Тип: CFS - 22

Модель	Артикул	d1	d3	M	d7	L	L1	L2
CFS-22	1222	22	42	M42x1,5	50	72	35	37

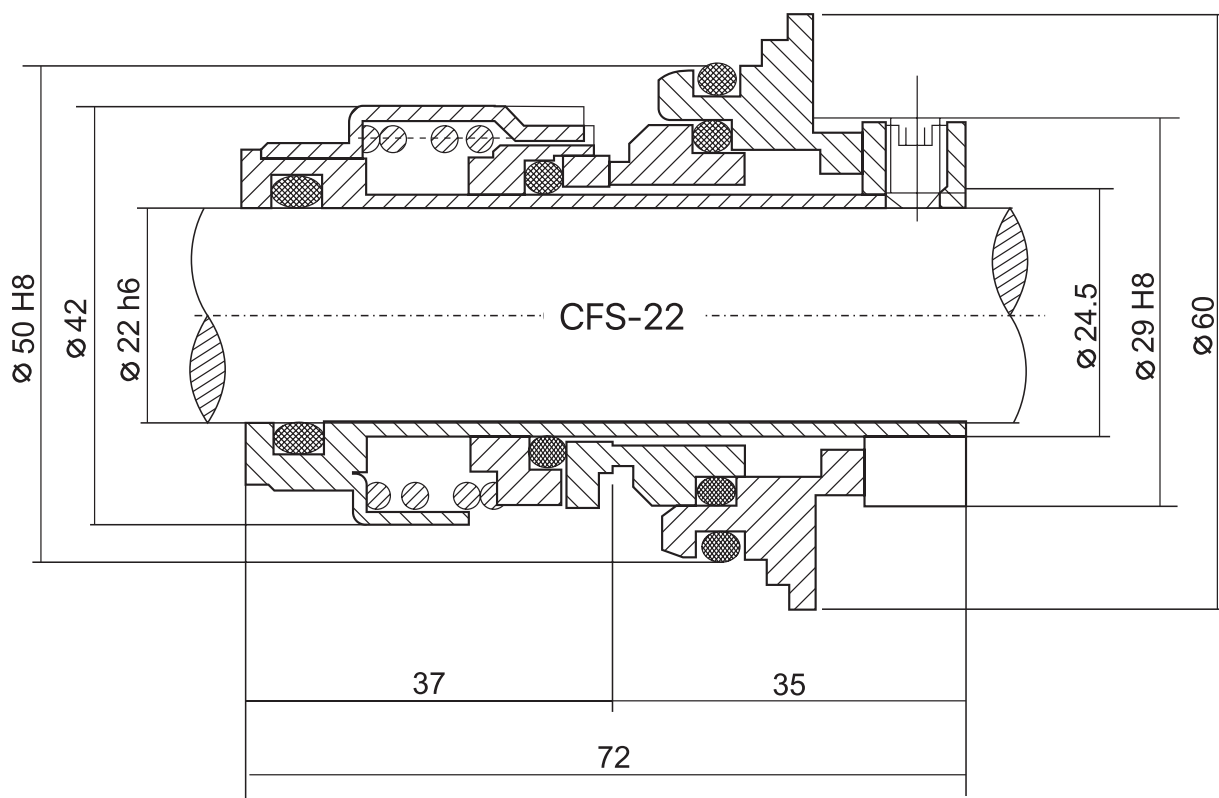

Резиновое сильфоное уплотнение MG

Применяются в одноступенчатых центробежных («ин-лайн») и консольно-моноблочных насосах.

Температура жидкости: -15...+120 °C

- уменьшение трения и потери мощности насоса;
- снижение степени износа поверхности вала;
- минимизация или полное отсутствие утечек перекачиваемой жидкости;
- возможность эксплуатации оборудования при высоком давлении и в агрессивных средах.

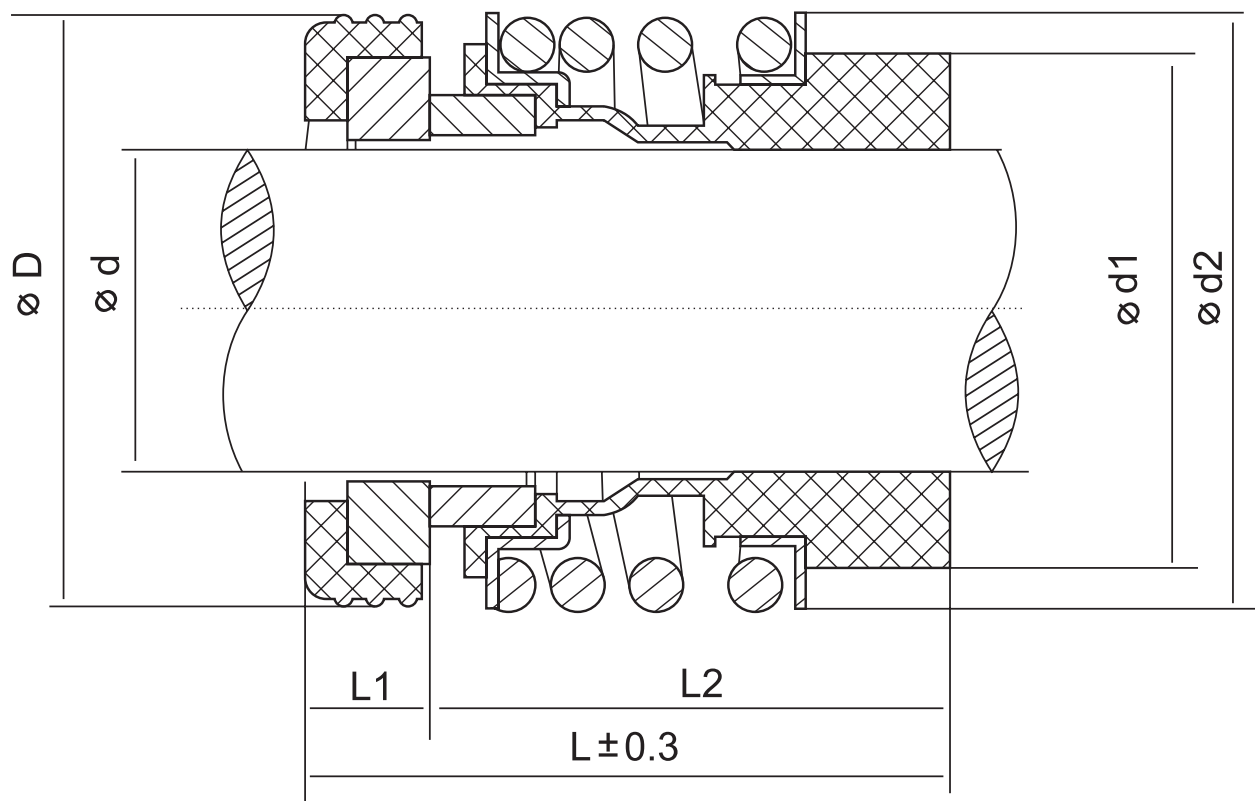

Модель	Артикул	d	d1	d2	D	L	L1	L2
MG 13-28	1128	28	44	49	43	42,5	7,5	35
MG 13-38	1138	38	53	59	56	45	9,0	36
MG 13-48	1148	48	63	70,5	66	43,3	9,0	36

Выбор торцевого уплотнения

Выбор торцевого уплотнения зависит от большого количества факторов:

- перекачиваемая жидкость;
- рабочая температура жидкости;
- давление в районе уплотнения;
- скорость вращения;
- диаметр вала.

ООО «Хайскрафт Импекс»

Центральный офис:

141214, Московская область, г. Пушкино,
пос. Зверосовхоза, ул Соболина, д. 11, стр. 1, оф. 1-19
тел.: 8 (495) 258-45-42

Редакция от 01.06.2023



heisskraft.ru